



**INTERACTIVE ADDRESSABLE
RATE OF RISE HEAT DETECTOR
WITH BUILT-IN LINE ISOLATOR**
TYPE **FD7120M**
INSTRUCTION MANUAL 03-7120M-11-23



**Пожароизвестител ТОЧКОВ
ТОПЛИНЕН диференциален
АДРЕСИРУЕМ**
ТИП **FD7120M**
Паспорт 03-7120M-11-23



GENERAL DESCRIPTION

This fire detector is designed for early warning of a fire condition upon reaching a rate of rise of the temperature or fixed temperature threshold in the protected premises. The principle of functioning of the fire detector is based on ohmic resistance alteration in the thermistor as a result of the ambient temperature change. The temperature class is programmable from the Fire Control Panel 7000M via specialized data exchange protocol UniTALK. A built-in isolator for short circuit protection is provided in the detector. FD7120M is fitted on base 7100.

The fire detector (fig.1) consist of a printed circuit board and a chamber with thermistor (pos.4) fixed in a plastic body (pos.5).

Both LED indicators (pos.3) allow range of visibility 360° and provide information for the status:

- **Duty mode** - both LEDs flash briefly every 12s;
- **Alarm condition** - both LEDs produce continuous light;
- **Fault condition (activated isolator)** - both LEDs flash briefly with 2 Hz frequency;
- **Fault condition (short circuit in the remote indicator output)** - both LEDs flash briefly with 0.5 Hz frequency.

TECHNICAL DATA

Supply voltage	(18-30)V DC
Current consumption in Duty Mode	not more than 300 µA
Current consumption in Alarm Condition	(2±1) mA
Current in Alarm Condition from output RI/KL	(2±1) mA
Time to enter Duty mode after power supply is on	up to 30s
Reset time	5s
Time to enter Duty mode after reset	up to 40s
Temperature class	programmable P A2R or A2S (acc. EN54-5:2017 + A1:2018)
Protected area	circle with diameter 10 m (acc. EN 54-14)
Height of mounting	up to 8 m (acc. EN 54-14)
Operational temperature range	minus 10°C - plus 55°C
Relative humidity resistance	(93±3)% at 40°C
Dimensions, base included	Ø100 mm, h 47mm
Weight, base included	>0.100 kg
Type of the connecting line to the base	two-wire, a single-core or multi-core insulated, shielded wire
Cross section of the connecting wire	(0,8-1,5) mm ²

INSTALLATION

The fire detector operates with base type **7100**. It is delivered separately and fixed on the desired place in advance by means of pins and screws. The electrical connection of the components necessary for the installation is done according to the schematic diagram on **fig.2**. It is recommended cable shoes to be used. It is not necessary to take into consideration the conditional beginnings and ends of the loops.

The fire detector is placed on the base (fig.1, pos.1). It is rotated clockwise until reaching the guiding grooves (fig.1, pos.2). It is rotated until rest (fig.3.1). The slots of the base and the body should match (fig.3.2).

Locking of the fire detector (fig.4). Before installation, the key (pos.3) is detached from the base and the rib (pos.1) of the locking click (pos.2) is cut out.

Removing of a fire detector locked to the base. Insert the key into the slot (pos.4) push in as in the same time the fire detector is rotated anticlockwise. Remove the key and continue to rotate the fire detector in the same direction until it is released from the base.

TESTING

The fire detector is tested after installation as a part of the site's fire alarm system or with maintenance activities, following this order:

1. Voltage is supplied to the fire detector from the fire alarm loop of the Fire Control Panel 7000M.
2. After the fire detector is in Duty mode it is activated with a heat tester. Within 20s the fire detector should enter Alarm condition.
3. A reset command is sent from the Fire Control Panel to the tested fire detector. It should restore Duty mode and it is ready for a new activation within 10s

SERVICE SCHEDULE

It is done by authorized personnel and includes the following activities:

1. Inspection for visible physical damage - monthly
2. Testing in real conditions - monthly
3. Preventive dusting - every 6 months

*The fire detector is removed from the base. The body cover (fig.1, pos.6) is removed.

The chamber and the thermistor are dusted with a small brush.

WARRANTY

The warranty period is 36 months from the date of sale.

The manufacturer guarantees the normal operation of the fire detector providing that the requirements set herein have been observed.

The manufacturer does not bear warranty liabilities for damages caused through accidental mechanical damage, misuse, adaptation or modification after production. The manufacturer bears warranty liabilities for damages in the fire detector caused through manufacturer's fault only.



UniPOS Ltd., 47 San Stefano Str., Pleven 5800, Bulgaria
Declaration of Performance
No: 205/10.11.2020
EN54-17 2005/AC 2007
EN54-5:2017 + A1:2018, category A2R
FD7120M
Fire detection and fire alarm systems
installed in buildings.
Point type heat detector category A2R

Essential characteristics	Performance
Nominal activation conditions / Sensitivity, Response delay (response time) and Performance under fire conditions	Pass
Operational reliability	Pass
Tolerance to supply voltage	Pass
Durability of operational reliability and response delay, Temperature resistance	Pass
Durability of operational reliability, Vibration resistance	Pass
Durability of operational reliability, Humidity resistance	Pass
Durability of operational reliability, Corrosion resistance	Pass
Durability of operational reliability, Electrical stability	Pass

ОБЩО ОПИСАНИЕ

Пожароизвестителят е предназначен за откриване на пожар в ранния стадий на неговото развитие при скорост на нарастване на температурата, по-голяма от зададената или при превишаване на определена температура на охраняваната среда. Принципът на работа на пожароизвестителя се основава на изменение на омическото съпротивление на термистор при промяна на околната температура. Температурният клас се задава програмно от пожароизвестителната централа 7000M по специализирания протокол за обмен на информация UniTALK. В пожароизвестителя има вграден изолатор за защита от късо съединение. FD7120M се монтира на основа 7100.

Пожароизвестителят (**фиг.1**) се състои от печатна платка и камера с термистор (поз.4), монтирани в пластмасов корпус (поз.5).

Двата светодиода (поз.3) позволяват видимост на 360° и дават информация за състояния:

- **Покой** - двата светодиода светват кратковременно през 12s;
- **Тревога** - двата светодиода светят непрекъснато;
- **Повреда (задействан изолатор)** - двата светодиода светват кратковременно с честота 2 Hz;
- **Повреда (късо съединение в изхода за изнесен сигнализатор)** - двата светодиода светват кратковременно с честота 0,5 Hz.

ТЕХНИЧЕСКИ ХАРАКТЕРИСТИКИ

Захранващо напрежение	(18-30)V DC
Консумиран ток в състояние "Покой"	не повече от 300 µA
Консумиран ток в състояние "Тревога"	(2±1) mA
Ток в състояние "Тревога" от изход RI/KL	(2±1) mA
Време за установяване в състояние „Покой“ след включване на токозахранването	до 30s
Време за нулиране	5s
Време за установяване след нулиране	до 10s
Температурен клас	програмируем P A2R или A2S (съответстващи на EN54-5:2017 + A1:2018)
Охранявана площ	кръг с диаметър 10m(съответстващ наEN54-14)
Височина на монтажа	до 8 m (съответстващ на EN 54-14)
Работен температурен диапазон	от минус 10°C до 55°C
Устойчивост на относителна влага	(93±3)% при температура 40°C
Габаритни размери с основа	Ø100 mm, h 47 mm
Маса на пожароизвестителя с основа	>0,100 kg
Тип на свързващата основата линия	двупроводна, с едножичен и ли многожичен изолиран, екраниран проводник
Сечение на свързващия проводник	(0,8-1,5) mm ²

МОНТАЖ

Пожароизвестителят се използва с основа тип **7100**. Тя се доставя като отделно изделие и предварително се закрепва на желаното място чрез дюбели и винтове. Електрическият монтаж на необходимите за инсталацията компоненти се извършва по примерната схема на **фиг.2**. Препоръчва се използването на кабелни кракйрници. Не е необходимо да се вземат под внимание условните начала и краища на контура.

Пожароизвестителят се поставя върху основата (фиг.1, поз.1) и се завърта по посока на часовниковата стрелка до попадане в направляващите канали (фиг.1, поз.2). Завърта се до упор (фиг.3.1). Изрезите на основата и корпуса трябва да съвпадат (фиг.3.2).

Заклучване на пожароизвестителя (фиг.4). Преди монтажа се отделя ключа (поз.3) от основата и се изрязва реброто (поз.1) на заключващия палец (поз.2).

Сваляне на заключен към основата пожароизвестител. Ключът се поставя в изреза (поз.4) и се притиска навътре, като съдновременно пожароизвестителят се завърта обратно на часовниковата стрелка. Ключът се изважда и завъртането на пожароизвестителя продължава в същата посока до освобождаване от основата.

ТЕСТВАНЕ

Пожароизвестителят се тества след монтаж като част от пожароизвестителната система на обекта или при извършване на техническо обслужване в следната последователност:

1. Подава се захранващо напрежение на пожароизвестителния контур на централа 7000M.
2. След като пожароизвестителят се установи в състояние "Покой", върху него се въздейства с топлинен тестер. За време не повече от 20s, пожароизвестителят трябва да се установи в състояние "Тревога".
3. Подава се команда за нулиране от пожароизвестителната централа към тествания пожароизвестител. Той трябва да се установи в състояние "Покой" и е готов за ново задействане след време не повече от 10s.

ТЕХНИЧЕСКО ОБСЛУЖВАНЕ

Извършва се от оторизирано лице и включва следните дейности:

1. Външен оглед за видими механични повреди - ежемесечно
 2. Тестване в реални условия - ежемесечно
 3. Профилактично почистване на замърсяване от прах - на 6 месеца
- *Пожароизвестителят се сваля от основата. Сваля се капачката на корпуса (фиг.1, поз.6). Термисторът и камерата се почистват от прах с малка четка.

ГАРАНЦИОННИ ЗАДЪЛЖЕНИЯ

Гаранционният срок е 36 месеца от датата на продажбата.

Фирмата - производител гарантира нормалната работа на пожароизвестителя при условие, че са спазени изискванията за експлоатация от настоящия паспорт.

Фирмата-производител не носи гаранционни задължения за неизправности, предизвикани от механични въздействия, използване на изделието не по предназначение или при изменения и модификации, извършени след производството. Фирмата-производител носи гаранционна отговорност само за повредите в пожароизвестителя, предизвикани по вина на самата фирма.

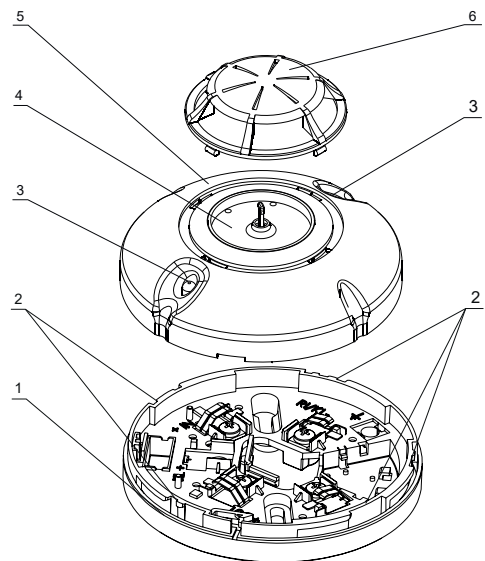

фиг.1/fig.1

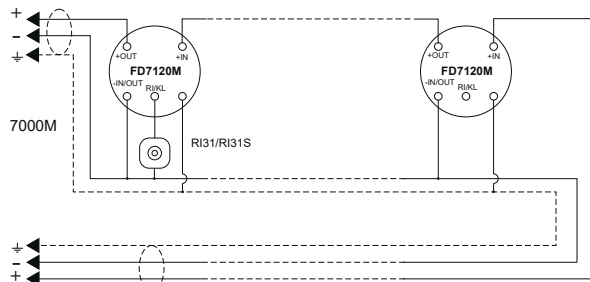

фиг.2/fig.2

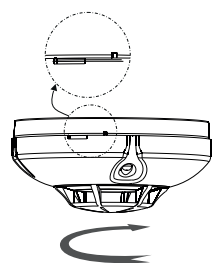

фиг.3.1/fig.3.1

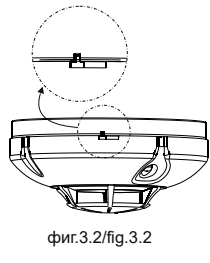

фиг.3.2/fig.3.2

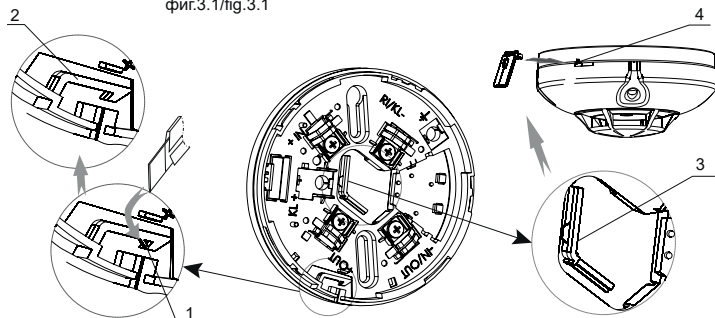

фиг.4/fig.4