

Фиг.1/Fig.1/Рис.1

1	Сигнален контур (\pm)	Signal Loop (\pm)	Сигнальный контур (\pm)
2	Сигнален контур (+)	Signal Loop (+)	Сигнальный контур (+)
3	Сигнален контур (-)	Signal Loop (-)	Сигнальный контур (-)
4	Сигнален контур (-)	Signal Loop (-)	Сигнальный контур (-)
5	Сигнален контур (+)	Signal Loop (+)	Сигнальный контур (+)
6	Сигнален контур (\pm)	Signal Loop (\pm)	Сигнальный контур (\pm)
7			
8	Конвенционална линия (+)	Conventional line (+)	Бездресный шлейф (+)
9	Конвенционална линия (-)	Conventional line (-)	Бездресный шлейф (-)
10			
11	Силов контур (+)	Power Loop (+)	Силовой контур (+)
12	Силов контур (-)	Power Loop (-)	Силовой контур (-)
13	Силов контур (-)	Power Loop (-)	Силовой контур (-)
14	Силов контур (+)	Power Loop (+)	Силовой контур (+)

Фиг.2/Fig.2/Рис.2

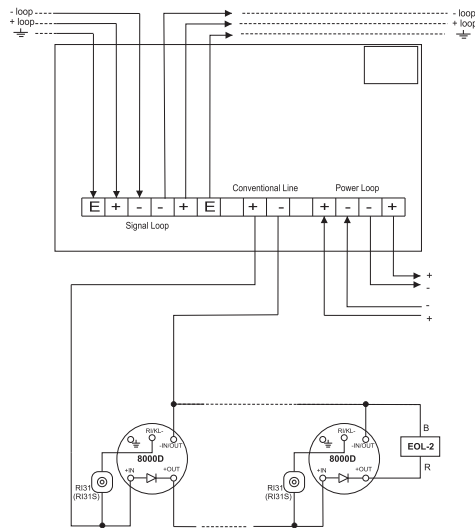

Фиг.3/Fig.3/Рис.3

ОБЩО ОПИСАНИЕ

Адаптерът с външно захранване е предназначен да включва конвенционална пожарозвестителна линия (с не повече от 32 пожарозвестителя) в състава на адресируема пожарозвестителна система тип IFS 7000.

Адаптерът се състои от печатна платка, монтирана в пластмасова кутия (поз.5, фиг.1). Кутията позволява скрит монтаж чрез вграждане в стандартна конзола. За удобство на потребителя, клеморедът (поз.4, фиг.1) е изведен извън кутията и е реализиран чрез разединителни клеми. На клеморедата се намират клемите за свързване към сигналния контур (поз.6, фиг.1), линията на конвенционалните пожарозвестители (поз.7, фиг.1) и силовия контур (поз.8, фиг.1). Адаптерът се комплектова с краен елемент EOL-2 (поз.9, фиг.1) с два извода - R (червен) и B (черен). Червеният извод (R) се свързва към (+), а черния извод (B) към (-) на конвенционалната линия.

Комуникацията между централата и адаптера се осъществява по сигналния контур чрез специализирания протокол за обмен на информация UniTALK. Захранването на адаптера се извършва едновременно по силовия и сигналния контури. За защита от късо съединение има вградени два изолятора - един на сигналния и един на силовия контур. Два светодиода, червен B (поз.3, фиг.1) и жълт A (поз.2, фиг.1) дават информация за състоянието на устройството:

Индикация		Състояние
червен светодиод	жълт светодиод	
присветват през 16 s		Покой
свети непрекъснато	-	Тревога на ПИ от конвенционалната линия
-	присветва през 1 s	Повреда (задействан изолатор на сигнален контур)
-	присветва през 2 s	Повреда (задействан изолатор на силов контур)
-	присветва двукратно през 2 s	Повреда (свален пожарозвестител от конвенционалната пожарозвестителна линия)
-	свети непрекъснато	Повреда (късо съединение или прекъсване на конвенционалната пожарозвестителна линия)

ТЕХНИЧЕСКИ ХАРАКТЕРИСТИКИ

Захранващо напрежение:

- от сигналния контур (15-30)V DC
- от силовия контур (15-30)V DC

Консумиран ток в състояние "Покой":

- от сигналния контур 310 μ A при 24V DC
- *пиков ток от сигналния контур < 2000 μ A
- от силовия контур (2-8) mA

Консумиран ток в състояние „Тревога на конвенционален ПИ“:

- от сигналния контур 3 mA при 24V DC
- от силовия контур до 50 mA

Напрежение на конвенционалната пожарозвестителна линия (12-30) V DC

Консумиран ток в конвенционалната пожарозвестителна линия в състояние:

- "Повреда" (прекъсване) (0-2) mA
- "Покой" (3-13) mA
- "Тревога" (14-50) mA
- "Повреда" (късо съединение) над 50 mA

Сечение на свързващите проводници (0,8-2,5) mm²

Тип на свързващата линия:

- на сигналния контур двупроводна, екранирана
- на силовия контур двупроводна
- на конвенционалната пожарозвестителна линия двупроводна

Работна температура

Устойчивост на относителна влага (без конденс) минус 10°C до 55°C

Габаритни размери

Маса на изделието 92x50x26 mm

Маса на изделието 0,080 kg

МОНТАЖ

Устройството се монтира на място, защитено от влага чрез вграждане в стандартна конзола или в допълнителна кутия.

1. Закрепва се устройството на избраното за целта място през отворите (поз.1, фиг.1).

2. Подвеждат се и се присъединяват кабелите към клемите (поз.4, фиг.1).

Забележка: Използваните разединителни клеми дават възможност, те да се отделят от устройството, да се присъединят кабелите и клемите да се монтират обратно.

3. Извършва се електрически монтаж съгласно фигура 3. Крайният елемент EOL-2 се свързва към основата на последния пожарозвестител в конвенционалната линия.

Забележка: За откриване на повреда „Свален пожарозвестител“ в конвенционалната линия е необходимо използването на диодни основи тип 3000D или 8000D.

Не е необходимо да се вземат под внимание условните начала и краища на контурите.

ТЕСТВАНЕ

Адаптерът се тества като част от пожарозвестителната система на обекта или при извършване на техническо обслужване в следната последователност:

1. Задейства се пожарозвестител от конвенционалната пожарозвестителна линия (необходимо е двукратно сработване за време не повече от 60s). Адаптерът трябва да премине в състояние "Тревога".

2. Подава се команда за нулиране от пожарозвестителната централа към тествания адаптер. Той трябва да се установи в състояние "Покой".

ТЕХНИЧЕСКО ОБСЛУЖВАНЕ

Извършва се от оторизирано лице и включва следните дейности:

1. Външен оглед за видими механични повреди - ежемесечно
2. Тестване в реални условия - ежемесечно

ГАРАНЦИОННИ ЗАДЪЛЖЕНИЯ

Гаранционният срок е 36 месеца от датата на продажбата.

Фирмата-производител гарантира нормалната работа на устройството при условие, че са спазени изискванията за експлоатация от настоящия паспорт.

Фирмата-производител не носи гаранционни задължения за неизправности, предизвикани от механични въздействия, използване на устройството не по предназначение или при изменения и модификации, извършени след производството. Фирмата-производител носи гаранционна отговорност само за повредите в устройството, предизвикани по вина на самата фирма.



**INTERACTIVE ADDRESSABLE CONVENTIONAL
LINE-MONITORING INPUT MODULE
WITH BUILT-IN ISOLATORS**



1293-CPD-0208



INSTRUCTION MANUAL 07-7201S-04-11

GENERAL DESCRIPTION

Conventional line-monitoring module is designed to connect conventional fire alarm line (up to 32 fire detectors) to addressable fire alarm system type IFS 7000.

The module consists of printed circuit board, mounted into a plastic box (pos.5, fig.1).The box allows flush mounting into a standard console. For the user convenience, the terminal bus (pos. 4, fig. 1) is located outside the box and realized by means of terminals for easy dismantling. On the terminal bus are situated terminals for connecting the signal loop (pos.6, fig. 1) the line of the conventional fire detectors (pos. 7, fig. 1) and the power loop (pos. 8, fig. 1). The module is completed with terminating element EOL-2 (pos.9, fig. 1) with R (red) and B (black) leads. Connect the red lead (R) to (+) and the black lead to (-) of the conventional line.

The communication between the Fire Control Panel and the conventional line-monitoring module is completed via the specialized data exchange protocol UniTALK. The conventional line-monitoring module is power supplied simultaneously by the power and the signal loops. Two built-in isolators are provided for short circuit protection - one on the signal loop and one on the power loop.

The two LED indicators - red B (pos.3, fig. 1) and yellow A (pos.2, fig. 1) provide information about the device status:

Indication		Mode
red LED	yellow LED	
LED's flashes every 16 s		Duty mode
flashes constantly	-	Alarm condition of fire detector in the conventional fire alarm line
-	flashes every second	Fault condition (activated isolator of the signal loop)
-	flashes every 2 seconds	Fault condition (activated isolator of the power loop)
-	flashes twice every 2 s	Fault condition (removed fire detector from the conventional fire alarm line)
-	flashes constantly	Fault condition (short circuit or interruption of the conventional fire alarm line)

TECHNICAL DATA

Supply voltage:	- signal loop - power loop	(15-30)V DC (15-30)V DC
Current consumption in Duty mode:	- signal loop * maximum current from signal loop - power loop	310 µA at 24V DC < 2000 µA (2-8) mA
Current consumption in Alarm condition:	- signal loop - power loop	3 mA up to 50 mA
Conventional fire alarm line voltage		(12-30)V DC
Current consumption in the conventional fire alarm line in state:	- Fault condition (interruption) - Duty mode - Alarm mode - Fault condition (short circuit)	(0-2) mA (3-13) mA (14-50) mA up to 50 mA
Cross section of connecting wires		(0,8-2,5) mm ²
Type of the connecting cables:	- of the signal loop - of the power loop - of the conventional fire alarm line	two-wire, shielded two-wire two-wire
Operational temperature range		minus 10°C - plus 55°C
Relative humidity resistance (no condensation)		≤ 95%
Dimensions		92x50x26 mm
Weight		0,080 kg

INSTALLATION

Mount the device into a moisture protected place into a standard console or into an additional box.

- Fix the device on the chosen for that purpose place through the openings (pos. 1, fig. 1).
- Pass and join the cables to the terminals (pos. 4, fig. 1).

Note: The usage of terminals for easy dismantling allows them to be removed from the device and to be mounted back after passing the cables.

- Perform electrical installation, according to fig.3. Connect the end-of-line element EOL-2 to the base of the last fire detector of the conventional line.

Note: To locate fault condition "Removed fire detector" in the conventional line, it is necessary to use bases with diode of type 3000D and 8000D.

It is not necessary to take into consideration the conditional beginning and ends of the loops.

TESTING

The conventional line-monitoring module is tested as a part of the site's fire alarm system or with maintenance activities, following this order:

- A fire detector from the conventional fire alarm line is activated (it is necessary double activation within 60s). The conventional line-monitoring module should enter Alarm Condition.
- A reset command is sent from the Fire Control Panel to the tested conventional line-monitoring module. It should restore Duty Mode.

SERVICE SCHEDULE

It is done by authorized personnel and includes the following activities:

- Inspection for visible physical damage - monthly
- Testing in real conditions - monthly

WARRANTY

The warrant period is 36 months from the date of sale.

The manufacturer guarantees the normal operation of the unit providing that the requirements set herein have been observed.

The manufacturer does not bear warranty liabilities for damages caused through accidental mechanical damage, misuse, adaptation or modification after production. The manufacturer bears warranty liabilities for damages in the unit caused through manufacturer's fault only.

Manufacturer: UniPOS Ltd. 47 San Stefano Street, Pleven 5800, R. Bulgaria, <http://www.unipos-bg.com>



**АДАПТЕР
С ВНЕШНЕМ ПИТАНИЕМ
ТИП FD 7201S**



1293-CPD-0208



ПАСПОРТ 07-7201S-04-11

ОБЩЕЕ ОПИСАНИЕ

Адаптер предназначен для подключения шлейфа пожарной сигнализации (с не более чем 32-мя безадресными пожарными извещателями), к адресной системе пожарной сигнализации типа IFS 7000. Адаптер состоит из печатной платы установленной в пластиковой коробке (pos.5, рисунок 1). Коробка позволяет скрытого монтажа во встраиваемый в стандартной консоли.

Для удобства потребителя, терминальный блок (pos. рис. 1) разорван и реализован диссоциативными терминалами. На терминальном блоке находятся клеммы для подключения к сигнальному шлейфу (pos.6, рисунок 1), линия конвенциональных пожарных извещателей (pos.7, рисунок 1) и силовой шлейф (pos.8, рисунок 1).

Адаптер комплектуется оконечным элементом EOL-2 (pos.11) с выводами R (красным) и B (черным). Красный терминал (R) подключен к разьему (+) и черный (B) на (-) от конвенциональной линии.

Связь между станцией и адаптером осуществляется по сигнальному контуру с помощью специализированного протокола обмена информацией UniTALK. Питание на адаптер подается одновременно по силовому и сигнальному контурам. Для защиты от короткого замыкания предусмотрены два встроенных изолятора - один для сигнального контура и один для силового контура.

Два светодиода, красный B (pos.3, рисунок 1) и желтый A (pos.2, рис 1) дает информацию об устройстве:

Светодиодная Индикация		Состояние
красный	желтый	
периодически загораются с интервалом 16s	светит непрерывно	Покой Тревога в пожарном извещателе в безадресном шлейфе пожарной сигнализации
-	периодически загорается с интервалом 1s	Повреждение (задействован изолятор сигнального контура)
-	периодически загорается с интервалом 2s	Повреждение (задействован изолятор силового контура)
-	загорается двукратно с интервалом 1s	Повреждение (снят пожарный извещатель в безадресном шлейфе пожарной сигнализации)
-	светит непрерывно	Повреждение (короткое замыкание или обрыв безадресного шлейфа пожарной сигнализации)

ТЕХНИЧЕСКИЕ ХАРАКТЕРИСТИКИ

Напряжение питания:	- сигнальный контур - силовой контур	(15-30)V DC (15-30)V DC
Потребляемый ток в состоянии "Покой":	- сигнальный контур * пиковый ток - силовой контур	310 µA при 24V DC < 2000 µA (2-8) mA
Потребляемый ток в состоянии "Тревога":	- сигнальный контур - силовой контур	3 mA при 24V DC до 50 mA
Напряжение в безадресном шлейфе пожарной сигнализации:		(12-30)V DC
Ток, потребляемый безадресным шлейфом пожарной сигнализации, находящегося в состоянии:	- "Повреждение" (обрыв) - "Покой" - "Тревога"	(0-2) mA (3-13) mA (14-50) mA
Сечение соединительных проводов	- "Повреждение" (короткое замыкание)	> 50 mA
Тип соединительных проводов:	- сигнальный контур - силовой контур - безадресный шлейф пожарной сигнализации	(0,8-2,5) mm ² двужильный, экранированный двужильный
Рабочий температурный диапазон		с минус 10°C до 55°C
Устойчивая работоспособность при отн. влажности (без конденс.)		≤ 95%
Габаритные размеры		92x50x26 mm
Масса изделия		0,080 kg

МОНТАЖ

Устройство устанавливается в месте, защищенном от влаги путем включения стандартной консоли или в дополнительной коробке.

- Устройство закрепляется на выбранном для этой цели месте через отверстия (pos.1, рис.1)
- Кабели присоединяются к клеммы (pos.4, рис.1).

Примечание: использованные разъемные клеммы дает возможность, чтобы они могли бы отделиться от устройства, присоединить кабели и опять смонтировать клеммы.

3.Проводиться электрический монтаж в соответствии с рисунком 3. Оконечный элемент EOL-2 подключается к базе последнего пожарного извещателя в конвенциональной линии.

Примечание: Для обнаружения повреждение "снятый пожарный извещатель" в конвенциональной линии необходимо использовать базу с диодом типа 3000D или 8000D.

Нет необходимости принимать во внимание условные начала и концы шлейфов.

ТЕСТИРОВАНИЕ

Адаптер проверяется на работоспособность после его монтажа как часть системы пожарной сигнализации на объекте, или при проведении технического обслуживания в следующей последовательности:

- Приводится в действие пожарный извещатель в безадресном шлейфе пожарной сигнализации (необходимо двукратное срабатывание за время не более чем 60s), в результате чего адаптер должен перейти в состояние "Тревога".
- С пожарной централи к тестируемому адаптеру подается команда "Сброс", в результате чего адаптер должен перейти в состояние "Покой".

ТЕХНИЧЕСКОЕ ОБСЛУЖИВАНИЕ

Делается авторизованным лицом и включает следующие деятельности:

- Внешний осмотр для выявления видимых механических повреждений - ежемесячно
- Проверка работоспособности в реальных условиях - ежемесячно

ГАРАНТИЙНЫЕ ОБЯЗАТЕЛЬСТВА

Гарантийный срок - 36 месяцев от даты продажи.

Фирма-производитель гарантирует нормальную работу устройства при соблюдении инструкций по эксплуатации, указанных в настоящем паспорте. Фирма-производитель не несет гарантийной ответственности в случае неисправностей, причиненных механическими воздействиями на изделие, при использовании устройства не по назначению, а также при изменениях и модификациях устройства, совершенных после его выпуска. Фирма-производитель несет гарантийную ответственность только за неисправности в устройстве, возникшие по вине производителя.

Производитель: УниПОС ООО, Р. Болгария, 5800 Плевен, ул. Сан Стефанов 47, <http://www.unipos-bg.com>