



ПОЖАРОИЗВЕСТИТЕЛНА ЦЕНТРАЛА FS 4000

EVPÜ

1293-CPD-0289



1293

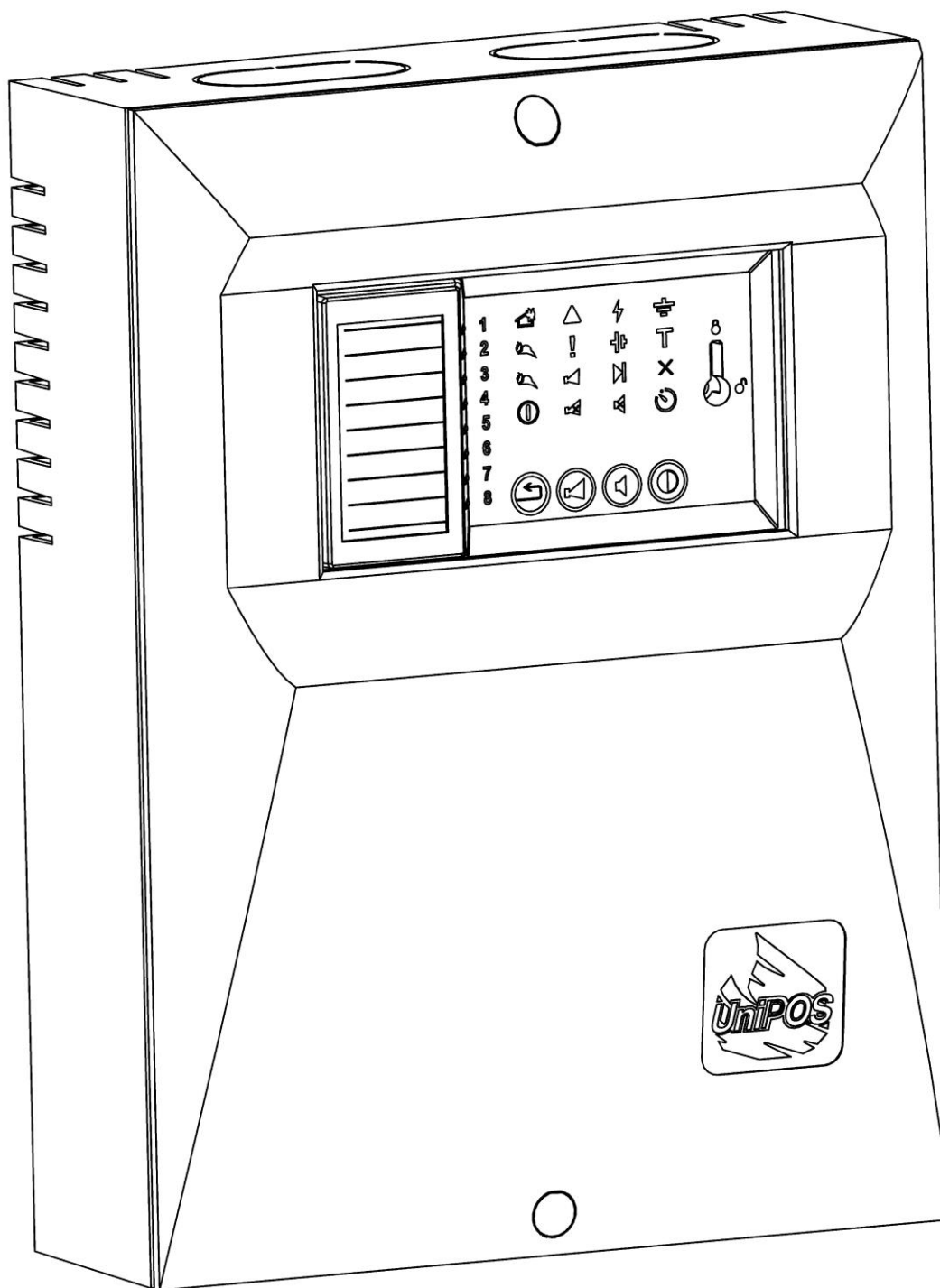

ПАСПОРТ

11/01.17

СЪДЪРЖАНИЕ

1. Въведение	3
2. Терминология	3
3. Предназначение	5
4. Характеристики	5
4.1. Пожароизвестителни линии	5
4.2. Прагове на тока в линиите	5
4.3. Контролируеми изходи за пожар	5
4.4. Релейни изходи.....	6
4.5. Дистанционен вход „Ресет пожари“ или „Задействане на изходи“.....	6
4.6. Функционални характеристики	6
4.7. Сигнализация	7
4.8. Токозахранване	7
4.9. Захранване на изпълнителни устройства	7
4.10. Предпазители	7
4.11. Габаритни размери	8
4.12. Маса	8
5. Състав и комплектност на доставката.....	8
6. Общи сведения	8
6.1. Нива на достъп	8
6.2. Органи за управление и индикация	10
6.3. Конфигуриране режимите на работа – общи сведения.....	11
6.4. Състояния на централата	12
7. Състояние Дежурен режим	13
7.1. Описание	13
7.2. Светлинна и звукова сигнализация	13
7.3. Работа с бутоните	13
7.4. Допълнителни възможности	13
8. Състояние Пожар	14
8.1. Описание	14
8.2. Светлинна и звукова сигнализация	14
8.3. Работа с бутоните	15
9. Състояние Повреда	16
9.1. Описание	16
9.2. Светлинна и звукова сигнализация	16
9.3. Работа с бутоните	17
10. Състояние Забранен компонент	18
10.1. Описание	18
10.2. Забрана/Разрешаване на линия	18
10.3. Забрана/Разрешаване на изходите при пожар	19
10.4. Включване/изключване комуникация по RS485.....	20
10.5. Забрана/Възстановяване на „проверка земно“.....	20
10.6. Забрана/възстановяване на проверка „Снет ПИ“.....	20
11. Състояние Тест	21
11.1. Описание	21
11.2. Поставяне/Премахване на състояние Тест на линия	21
12. Закъснение на изходите	22
13. Потребителско конфигуриране на изходите.....	23
14. Инсталиране централата	24
14.1. Монтаж на централата	24
14.2. Монтаж на изпълнителни устройства към централата	35
14.3. Свързване на вход за дистанционен ресет.....	36
14.4. Свързване на пожароизвестители	37
14.5. Свързване на токозахранването	37
15. Привеждане на централата в работно състояние	38
16. Условия за експлоатация, съхранение и транспорт	38
17. Гаранционни задължения	38
18. Приложения	39

1. ВЪВЕДЕНИЕ

Пожароизвестителната централа FS 4000 е съвременно, високонадежно, многофункционално и универсално изделие. Предназначена е за приемане на сигнали от ръчни и автоматични пожароизвестители, като сигнализира звуково и светлинно. Централата има възможност за включване на външни сигнализиращи и изпълнителни устройства.

2. ТЕРМИНОЛОГИЯ

ВГРАДЕН ЗВУКОВ СИГНАЛИЗАТОР - вграден в централата звуков сигнализатор.

ЗАКЪСНЕНИЕ НА ИЗХОДИТЕ - време, с което се забавя задействането на контролируемите и релейни изходи от момента на регистриране на състояние пожар. Обикновено това време е достатъчно за проверка от персонала за наличие на пожар на указаното от централата място. Закъснението се елиминира при задействане на ръчен пожароизвестител (с ток на отговор ≥ 44 mA при 24 V) или пожар по друга линия. Времето се задава от потребителя и е еднакво за всички линии.

ЗАБРАНЕНА ЛИНИЯ - линията е изключена (не е захранена) и не се контролира за сработил пожароизвестител и повреда. Това състояние се задава от потребителя. Индикацията на забранена линия включва както обща така и индивидуална светлинна сигнализация за всяка забранена линия.

ЗАБРАНЕНИ ИЗХОДИ - контролируемият изход и релейният изход за пожар са изключени (изпълнителните устройства не могат да се задействат) и не се следи за повреда. Това състояние се задава от потребителя. Индикацията на забранен контролируем изход включва обща и индивидуална светлинна сигнализация за контролируемия изход.

ЗЕМНО - несистемна нефатална повреда, дължаща се на утечка към заземен проводник.

КОНТРОЛИРУЕМ ИЗХОД - потенциален изход, който позволява да се следи за изправността на присъединителните проводници между централата и изпълнителното устройство.

КЪСО СЪЕДИНЕНИЕ В ЛИНИЯ ИЛИ КОНТРОЛИРУЕМ ИЗХОД - несистемна нефатална повреда, в която се влиза при регистриране на ток в линия или контролируем изход, превишаващ предварително зададена граница.

ЛИНИЯ В ТЕСТ - линия, поставена от потребителя в състояние Тест. Линията е включена (захранена) и се нулира (изключва се захранването за 3s) периодично на всеки 64 s. Събитията, регистрирани по линия в тест, не се записват в архива, не предизвикват задействане на асоциираните към линията изходи, на светлинната и звуковата сигнализации. Индикацията на линия в тест включва обща и индивидуална светлинна сигнализация за всяка линия.

НЕФАТАЛНА ПОВРЕДА - повреда, при която централата може да продължи работата си. Нефаталната повреда обикновено не е системна. Индикацията на това събитие включва обща светлинна и локална звукова сигнализация.

НИВО НА ДОСТЪП - степен на достъпност на различните индикации и управляващи функции (виж т. 5.1).

НИСКО ЗАХРАНВАНЕ - несистемна фатална повреда, дължаща се на разреждане на акумулатора до границата на дълбок разряд при отсъствие на мрежово захранване.

ПОТИСНАТ ИЗХОД - контролируем или релеен изход, който би трябвало да е задействан при Пожар, но е изключен чрез ръчна операция от потребителя.

ПОЖАРОИЗВЕСТИТЕЛНА ЛИНИЯ (по-нататък в текста само **ЛИНИЯ**) - съвкупност от автоматични и ръчни пожароизвестители, физически свързани посредством двупроводна връзка. Минималната конфигурация на централата FS 4000 включва 2 линии, а максималната - 8. Във всяка линия могат да бъдат включвани до 32 пожароизвестителя.

ПОЖАР - състояние, в което централата влиза при сработване на автоматичен или ръчен пожароизвестител. Индикацията на това състояние включва обща и индивидуална светлинна индикация за всяка линия и локална звукова сигнализация.

ПОЖАР ПЪРВА СТЕПЕН – фаза на състояние Пожар, в която централата влиза при сработване на автоматичен пожароизвестител. Тази фаза продължава до изтичане на определеното време. Индикацията включва светлинна индикация и локална звукова сигнализация.

ПОЖАР ВТОРА СТЕПЕН – фаза на състояние Пожар, в която централата влиза при изтичане на времето за фаза Пожар първа степен или задействане на ръчен пожароизвестител. Индикацията включва светлинна индикация и локална звукова сигнализация.

ПРЕКЪСНАТА ЛИНИЯ ИЛИ КОНТРОЛИРУЕМ ИЗХОД - несистемна нефатална повреда, в която се влиза при регистриране на ток в линия или контролируем изход, по-малък от предварително зададена граница.

РЕЛЕЕН ИЗХОД - релеен безпотенциален превключващ изход, предназначен за управление на външни изпълнителни устройства.

СИСТЕМНА ПОВРЕДА - повреда, дължаща се на повреда на компонент на централата (системата). Системната повреда може да бъде фатална или нефатална. Индикацията на това събитие включва обща светлинна и локална звукова сигнализация.

СВАЛЕН ПОЖАРОИЗВЕСТИТЕЛ - несистемна нефатална повреда, в която се влиза при регистриране на свален пожароизвестител от дадена линия.

ФУНКЦИЯ “ЛОГИЧЕСКО И” НА ДВЕ ЛИНИИ – функция, позволяваща влизането на централата в състояние Пожар Първа степен при сработване на автоматични пожароизвестители едновременно в две линии

3. ПРЕДНАЗНАЧЕНИЕ

Пожароизвестителната централа FS4000 е предназначена за работа с конвенционални автоматични и ръчни пожароизвестители. Централата има изходи за включване на външни изпълнителни устройства.

Централата се произвежда в четири варианта:

- 2 пожароизвестителни линии – FS 4000/2;
- 4 пожароизвестителни линии – FS 4000/4;
- 6 пожароизвестителни линии – FS 4000/6;
- 8 пожароизвестителни линии – FS 4000/8.

4. ХАРАКТЕРИСТИКИ

4.1. Пожароизвестителни линии:

- Максимален брой пожароизвестители в линия - 32
- Вид на свързващата линия - двупроводна
- Максимално съпротивление на шлейфа – 100 Ω

4.2. Прагове на тока в линия за състояние:

- 0 – 6 mA прекъсване
- 6 – 16 mA охрана
- 16 – 80 mA пожар
- > 80 mA късо съединение
- 44 – 80 mA сработил ръчен пожароизвестител (виж т.8)

4.3. Контролируеми изходи за пожар:

- Брой контролируеми изходи -2
- Тип -потенциален релеен с независимо управление
- Електрически характеристики - (19-27.5)VDC/1 A

4.4. Релеени изходи:

4.4.1. Релейни изходи за пожар

Брой	-2
Тип	- безпотенциални, 1 превключващ и един NO с независимо управление
Електрически характеристики	- 3A/125V AC, 3A/30V DC

4.4.2. Релеен изход за повреда

Брой	- 1
Тип	- безпотенциален, превключващ
Електрически характеристики	- 3A/125V AC, 3A/30V DC

4.5. Дистанционен вход „Ресет пожари” или „Задействане на изходи“ (виж т.6.3):

Брой	-1
Тип	- неконтролируем, активира се при късо (от безпотенциален контакт)
Електрически характеристики	- 5V при отворен контакт (нормално състояние) - 0V при затворен контакт (активирано състояние)

Действа и при Ниво 1.

4.6. Функционални характеристики:

- Контрол на линиите и контролируемите изходи за повреда (късо съединение и прекъсване) и автоматично възстановяване;
- Контрол на линиите за свален пожароизвестител и автоматично възстановяване;
- Разпознаване на ръчни пожароизвестители;
- Възможност за реализация на схема “И” на две пожароизвестителни линии.
- Светлинна индикация за състояния Пожар и Повреда;
- Възможност за закъснение на изходите за пожар за време 1, 2, 3, 4, 5, 6 или 7 минути след регистриране на състояние пожар;
- Вградена звукова сигнализация при пожар – еднотонална, непрекъсната с възможност за изключване;
- Вградена звукова сигнализация при повреда – еднотонална, прекъсната с възможност за изключване;
- Състояние Тест на всяка от пожароизвестителните линии;
- Възможност за забрана на всяка от пожароизвестителните линии;
- Състояние „Дежурен режим с директно влизане в пожар 2^{ра} степен” за пожароизвестителните линии;
- Възможност за забрана на изходите за пожар;
- Разширяване възможностите с допълнителни релейни изходи за пожар за всяка линия и вграден RS485 за работа в локална мрежа;
- Интерфейс за комуникация с външни устройства;

- Индикация за състоянието на устройството за предаване на данни по RS485;
- Възможност за включване/изключване комуникацията по интерфейс RS485.
- Вход за дистанционен ресет на пожари или дист. задействане на контр. изходи за пожар (виж т.6.3);
- Адаптивен алгоритъм на нивата на тока, индивидуален за всяка конв. линия.

Благодарение на него се допуска до 8 бр. Автом.ПИ да бъдат едновременно вПожар, преди линията да бъде изключена по защита от претоварване;

4.7. Сигнализация за регистрираните събития:

- светлинна светодиодна
- звукова вграден звуков сигнализатор

4.8. Токозахранване

4.8.1. Мрежово захранване

- напрежение (187-252) VAC
- честота 50/60 Hz

4.8.2. Акумулаторно захранване:

- тип на акумулатора оловен, гелообразен електролит
- брой акумулатори 2 бр.
- номинално напрежение на акумулаторната батерия 12 VDC
- номинален капацитет C_{20} (7,0) Ah
- зарядно напрежение 27,5 VDC
- време за работа в дежурен режим при отпаднало мрежово токозахранване

	Акумулаторно захранване		
	24V/7,0 Ah	24V/4,5 Ah	24V/1,2 Ah
конфигурация с 2 линии	180 часа	120 часа	32 часа
конфигурация с 4 линии	140 часа	98 часа	24 часа
конфигурация с 6 линии	110 часа	80 часа	20 часа
конфигурация с 8 линии	90 часа	68 часа	16 часа

4.8.3. Консумация от акумулаторното захранване:

- конфигурация с 2 линии < 35 mA при 24 VDC
- конфигурация с 4 линии < 45 mA при 24 VDC
- конфигурация с 6 линии < 55 mA при 24 VDC
- конфигурация с 8 линии < 65 mA при 24 VDC

4.9. Захранване на изпълнителни устройства:

- напрежение (19-27,5) VDC
- максимален ток (включително тока на контролируемите изходи) 1,2 A

4.10. Предпазители:

- мрежово захранване 230 VAC 4,0 A
- акумулаторно захранване 6,0 A
- захранване на външни устройства 1,85 A автоматичен
- контролируеми изходи 1,1 A автоматичен

4.11. Габаритни размери	304x222x94 mm
4.12. Маса без акумулатори	0,98 kg

5. СЪСТАВ И КОМПЛЕКТНОСТ НА ДОСТАВКАТА

- Пожароизвестителна централа FS 4000	1 бр.
- Крайно съпротивление 3,0k Ω / 0,6W за ПИ линия :	
- за конфигурация с 2 линии	2 бр.
- за конфигурация с 4 линии	4 бр.
- за конфигурация с 6 линии	6 бр.
- за конфигурация с 8 линии	8 бр.
- Резистор 5,6 k Ω /0,25W	2 бр.
- Предпазител 6,0A	1 бр.
- Предпазител 4,0A	1 бр.
- Съединителен мост за акумулатори	1 бр.
- Брошура с легенда за конфигурацията на централата	1 бр.
- Винт за монтаж на лицев капак	2 бр.
- Транспортна опаковка	1 бр.

6. ОБЩИ СВЕДЕНИЯ

6.1. Нива на достъп

В централа FS 4000 са реализирани 4 нива на достъп на различните индикации и управляващи функции.

6.1.1. Ниво на достъп 1

Това е ниво на достъп за всички лица, за които може да се очаква, че ще открият и ще реагират първоначално на сигнализиациите за пожар или повреда.

При това ниво са видими за всички светлинни индикации на централата. Достъпни са следните възможности на централата:

- потискане на вградения звуков сигнализатор;

6.1.2. Ниво на достъп 2

Това е ниво на достъп за лица, които са отговорни за безопасността и са обучени и упълномощени да работят със централата в състоянията:

- Охрана;
- Пожар;
- Повреда;
- Забранен компонент;
- Тест.

В ниво на достъп 2 се достига чрез поставяне ключа в положение отворено



Достъпни са следните възможности на централата:

- излизане от състояние Пожар;
- потискане на изходите, задействани при пожар;
- принудително задействане на контролируемите изходи;
- потискане на вградения звуков сигнализатор;

6.1.3. Ниво на достъп 3

В ниво на достъп 3 се достига чрез поставяне на ключа в положение отворено  и отваряне на лицевия капак на централата.

Достъпни са следните възможности на централата:

- всички възможности от нива 1 и 2;
- подмяна на изгорял предпазител;
- задаване на закъснение на изходите;
- забрана на линия;
- забрана на изходите при пожар;
- поставяне на линия в тест;
- поставяне на линия в дежурен режим с директно влизане в пожар 2-ра степен;
- включване/изключване на комуникацията по интерфейс RS485;
- избор на потребителски комбинации за изходите;
- монтаж на модул FD4201;
- превключване на режима на вход RST;

6.1.4. Ниво на достъп 4

Това ниво на достъп е за лица, които са обучени и упълномощени от производителя да ремонтират централата и да променят нейното програмно осигуряване.

Изискват се специални средства за влизане в това ниво.

6.2. Органи за управление и индикация





В Таблица 1 подробно е описан начинът на индициране на всяко състояние, а в Таблица 2 е описано основното предназначение на органите за управление. В Приложение 1 е даден лицевият панел на централа FS 4000 с органите за управление и индикация.

Таблица 1

Състояние на централата	Индикация	
Всички състояния – централата е захранена		Индикатор “Захранване” – постоянна зелена светлина
Всички състояния		Индикатор “Закъснение на изходите” – постоянна жълта светлина
Пожар		Общ индикатор “Пожар” – прекъсната или постоянна червена светлина
Пожар и Повреда – потисната звукова сигнализация		Индикатор “Стоп /Пуск аларма” – постоянна червена светлина
Пожар – потиснати са изходите за пожар		Индикатор “Потиснати изходи” – постоянна червена светлина
Повреда – всички повреди		Общ индикатор “Повреда” – мигаща жълта светлина
Повреда – системна повреда		Индикатор “Системна повреда” – постоянна жълта светлина
Повреда – повреда в мрежово захранване		Индикатор “Повреда мрежово захранване” – постоянна жълта светлина
Повреда – повреда в резервното захранване или в зарядното устройство		Индикатор “Повреда акумулатор” – постоянна жълта светлина
Повреда – повреда във вътрешните захранвания, напрежение за захранване на линиите и/или потребителско напрежение 24V DC		Индикатор “Повреда вътрешни захранвания” – постоянна жълта светлина
Повреда – повреда в контролируем изход		Индикатор “Повреден/забранен контролируем изход” – мигаща жълта светлина
Повреда – земно, утечка към заземен проводник или заземен корпус		Индикатор “Повреда земно” – постоянна жълта светлина
Забранен компонент – забранена ПИ линия или контролируем изход		Индикатор “Забранен компонент”
Режим „ТЕСТ”		Индикатор „Тест” - постоянна жълта светлина
Състояние на устройството за предаване по интерфейс RS485		Индикатор за състоянието на устройството за предаване по RS485 <ul style="list-style-type: none"> - червен светодиод при потвърждение на сигнал от дистанционен панел FS5200R; - жълт светодиод при повреда в мрежата или устройството за предаване

Пожар и повреда в линия	1	Индивидуални индикатори за пожар и повреда в линия "N" – червена светлина и непрекъснат сигнал от локалния звуков сигнализатор при пожар - жълта мигаща светлина и прекъснат сигнал на звуковия сигнализатор – при повреда.
	2	
	3	
	4	
	5	
	6	
	7	
	8	

Таблица 2

Орган за управление	Състояние на централата	Ниво на достъп	Действие на органа за управление
Бутон "Нулиране" 	Пожар	2	Изход от състояние пожар
Бутон "Изходи" 	Пожар	2	При наличие на задействани изходи за пожар – потискане на същите. При отсъствие на задействани изходи за пожар – принудително задействане
Бутон "Аларма" 	Пожар и Повреда	Всички нива	Потискане/задействане на локалния звуков сигнализатор
Бутон „Тест на индикацията“ 	Дежурен режим	Всички нива	Тестване на светодиодната индикация и звукова сигнализация

6.3. Конфигуриране режимите на работа на линии, изходи и работа на интерфейса RS485 – общо описание

В централата, чрез позиционни ПИС е дадена възможност за:

- определяне режима на работа на линиите (поз.4, фиг.1)(т.10.2);
- определяне времезакъснението (поз.3, фиг.1)(т.12);
- забрана на контролируемите изходи (поз.3, фиг.1)(т.10.3);
- включване/изключване комуникацията по интерфейс RS485 (поз.3, фиг.1)(т.10.4);
- конфигуриране на изходите с 8 твърдо заложили потребителски комбинации (поз.3, фиг.1)(т.13);
- спиране на проверката за „Повреда Земно“ (поз.3, фиг.1) (т.10.5);
- спиране проверката за „Снет ПИ“ (поз.3, фиг.1) (т.10.6);

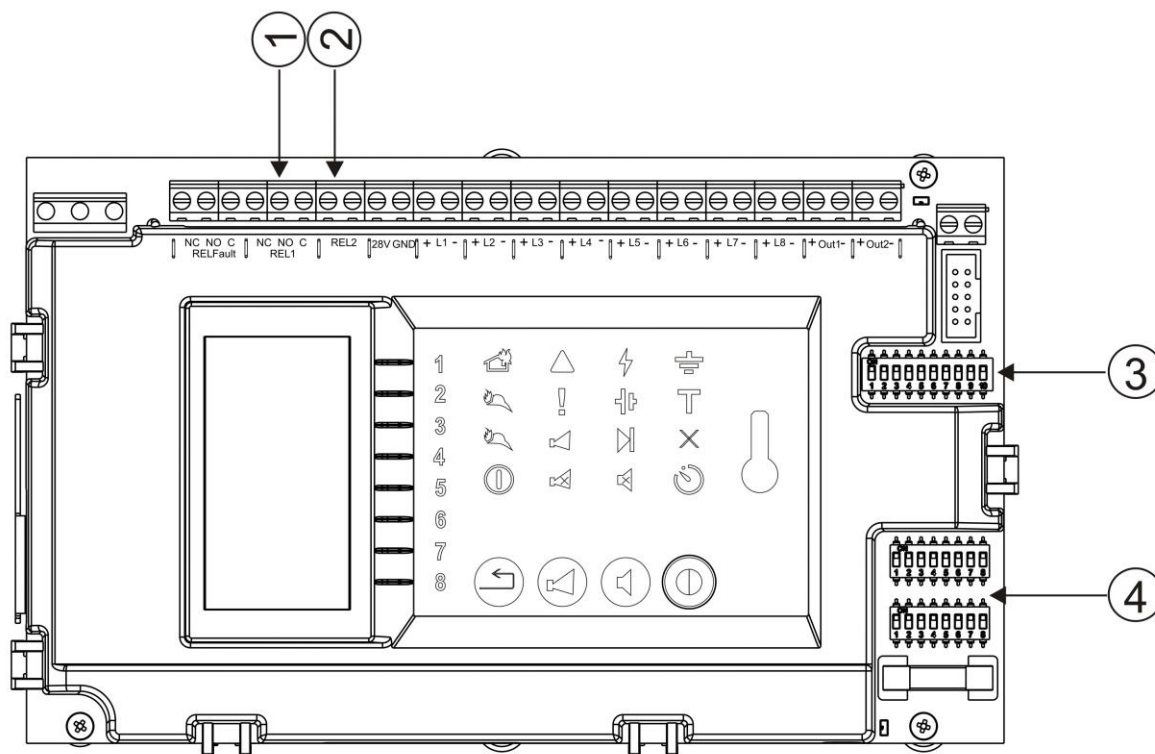

Фиг. 1

Режимът на работа на Дистанционен вход „Ресет пожари“ или „Задействане на изходи“ се определя чрез следната едновременна комбинация:

Ниво на достъп 2 чрез поставяне ключа в положение отворено 

Задържане на бутон „Нулиране“

Подаване на захранване на централата (от акумулаторна батерия или 220 Vac)

Ако са изпълнени горните условия едновременно, то режимът на работа на Дистанционния вход „RST“ и Релейният изход за пожар „REL2“ се превключва измежду следните режими:

Режим 1 – при приемане на сигнал на вход „RST“ се задействат контролируеми изходи „Out 1“ и „Out 2“. Релейният изход за пожар „REL2“ се потиска в режим Пожарна тревога от бутон „Изходи“.

Режим 2 - при приемане на сигнал на вход „RST“ се нулират събитията Пожар в централата. Релейният изход за пожар „REL2“ Не се влияе в режим Пожарна тревога от бутон „Изходи“.

Последно зададеният режим (Режим 1 или Режим 2 описани по-горе) се запомня и остава като конфигурация (за поведение на Дистанционния вход „RST“ и Релейният изход за пожар „REL2“) дори и след изключване или рестарт на централата.

Централата по подразбиране е в Режим 1 описан по-горе.

6.4. Състояния на централата

Централата FS 4000 следи пожароизвестителните линии чрез последователно сканиране на състоянието им. В зависимост от тока, линията може да бъде в състояние Дежурен режим, Пожар или Повреда. Едновременно с това се следи и за свален пожароизвестител при условие, че инсталацията е проектирана и изпълнена в съответствие със схемата от т.13.3. Извършва се и

постоянен контрол на контролируемите изходи за повреда (късо съединение или прекъсване).

Централа FS4000 работи в пет основни състояния: Дежурен режим, Пожар, Повреда, Забранен компонент и Тест.

Във всеки момент централата може да бъде в едно от тях или в произволна комбинация от състоянията: Пожар, Повреда, Забранен компонент и Тест.



7. СЪСТОЯНИЕ ДЕЖУРЕН РЕЖИМ

7.1. Описание

Централата е в състояние Дежурен режим, когато не е в състояние Пожар или Повреда.

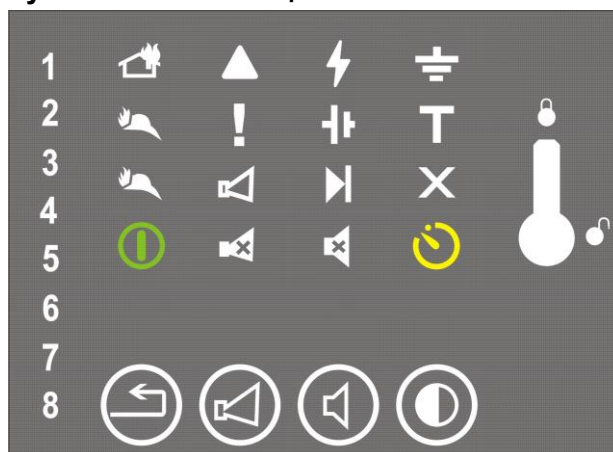

7.2. Светлинна и звукова сигнализация



В това състояние светят единствено зеленият светодиоден индикатор  и жълтият индикатор , ако е зададено закъснение на изходите. Вграденият звуков сигнализатор е изключен.

7.3. Работа с бутоните

В дежурен режим са активни бутони:

-  - натискането на бутона извършва тест на светодиодната индикация и звуковата сигнализация;
-  - използването на бутона в този режим води до сработване на контролируемите изходи (или потискане, ако са били задействани). Целта е при необходимост да се сигнализира за извършване на принудителна евакуация;

7.4. Допълнителна възможност

В FS4000 е предвидена възможност за конфигуриране на линия/и по такъв начин, че при сигнал за пожар централата директно да влезе в пожар 2^{-ра} степен. Конфигурирането е описано в т.10.2. и е в съответствие с таблица 3. Поставянето

на линия в този режим се извършва с ръчна операция по поставяне на двойката превключватели на конкретната линия в положение (ON ON).

Предвидена е и допълнителна възможност за два режима на работа на Дистанционния вход „RST“ и Релейният изход за пожар „REL2“ (виж т.6.3) :

Режим 1 – при приемане на сигнал на вход „RST“ се задействат контролируемите изходи „Out 1“ и „Out 2“. Релейният изход за пожар „REL2“ се потиска в режим Пожарна тревога от бутон „Изходи“.

Режим 2 - при приемане на сигнал на вход „RST“ се нулират събитията Пожар в централата. Релейният изход за пожар „REL2“ Не се влияе в режим Пожарна тревога от бутон „Изходи“.

8. СЪСТОЯНИЕ ПОЖАР

8.1. Описание

Централата влиза в състояние Пожар при двукратно сработване на пожароизвестител в някоя линия за време не по-голямо от 60 секунди. След първото сработване, централата нулира линията за 3 секунди и следи за второ сработване в рамките на следващите 60 секунди. Ако има повторно сработване в този период, централата влиза в състояние Пожар.

Централата може да бъде в състояние Пожар по една или по няколко линии едновременно.

Когато има зададено закъснение на изходите свети жълтият индикатор



Закъснението на изходите се игнорира автоматично:

- при пожар по друга линия (зона);
- при задействане на ръчен пожароизвестител (с ток на отговор $\geq 44\text{mA}$ при 24V DC);
- при задействане на два или повече автоматични пожароизвестителя, ако сумарният им ток на отговор е по-голям от 44 mA;

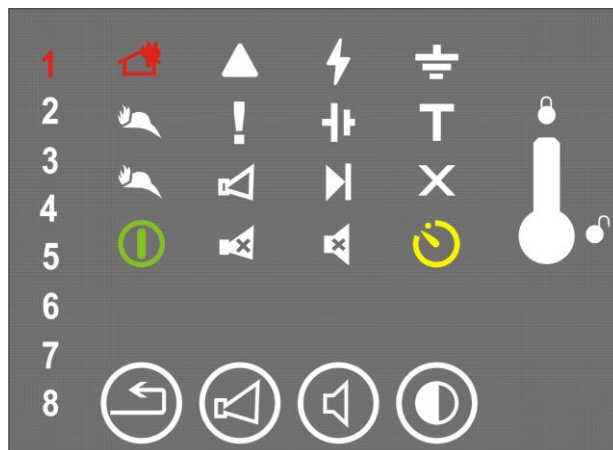

Изход от състояние Пожар се извършва посредством: ръчна операция – натискане на бутон при ниво на достъп 2 или активирането на дистанционния входа за „Ресет на пожари“(т.4.5);

8.2. Светлинна и звукова сигнализация



В това състояние светят:

- общият индикатор  с червена прекъсната светлина ако пожара е първа степен или с червена непрекъсната светлина ако пожара е 2-ра степен;
- локалните светлинни индикатори за пожар на всички линии, по които централата е в Пожар;

- ако локалния звуков сигнализатор е потиснат с бутон , то индикаторът  свети с червена светлина;

- ако са потиснати изходите с бутон , то индикаторът  свети с червена светлина.

Локалният звуков сигнализатор е задействан.

Ако централата е свързана в локална мрежа с дистанционен панел за индикация, то индикаторът  свети с червена светлина при потвърждение за приет сигнал за пожар от страна на дистанционен панел FS5200R.

8.3. Работа с бутоните

8.3.1. Бутон

Натискането му води до:

- изключване на вградения звуков сигнализатор, ако той е задействан по Пожар или Повреда;
- задействане на вградения звуков сигнализатор, ако централата е в състояние Пожар или Повреда, а сигнализатора е изключен с предходно натискане на същия бутон.

Светодиодния индикатор  свети, ако вградения звуков сигнализатор е изключен (потиснат) от оператора, в състояние Пожар или Повреда.

Действието на бутона не засяга следващите събития и не се отменя от тях:

- влизане в състояние Пожар по нова линия;
- възникването на нова повреда ще задейства вградения звуков сигнализатор.

Бутонът е достъпен на всички нива на достъп.

8.3.2. Бутон

При наличие на линии, по които централата е влязла в състояние пожар, натискането на бутона води до:

- при потиснати изходи за пожар – принудително задействане на изходите;
- при задействани изходи за пожар – потискане на тези изходи.

Светодиодният индикатор  свети, ако има потиснати изходи за пожар.

Бутонът е достъпен от оператор при ниво на достъп 2.



8.3.3. Бутон

Натискането на бутона извежда принудително централата от състояние Пожар и нулира линиите (изключва захранването им за време 3 секунди).

Бутонът е достъпен от оператор при ниво на достъп 2.

9. СЪСТОЯНИЕ ПОВРЕДА

9.1. Описание

Централата влиза в състояние Повреда при регистриране на някое от следните събития:

- системна повреда;
- ниско захранване - разреден акумулатор при отпаднало мрежово захранване;
- повреда в линия - свален пожароизвестител, късо съединение или прекъсване;
- повреда в контролируем изход - късо съединение или прекъсване;
- повреда в мрежовото захранване;
- повреда в акумулаторното захранване;
- късо съединение или утечка към заземен проводник;
- повреда в захранването на линиите;
- повреда в захранването за външни устройства;
- повреда в мрежата или устройството за предаване към дистанционен панел.



При системна повреда централният процесор не може да продължи работата си. Изход от такава повреда може да се осъществи само чрез изключване на захранването и последващ ремонт.

Всички повреди, с изключение на системна повреда, предизвикват изключването само на някои периферии. Излизането от такова състояние се извършва автоматично, до 8 секунди след отпадане (отстраняване) на повреда.

При повреда има връзка между клеми C и NC на релеен изход "REL Fault". При липса на повреда има връзка между клеми C и NO на същия изход.

9.2. Светлинна и звукова сигнализация







При повреда "Ниско захранване" светят:

- с постоянна жълта светлина индикатор ;
- с мигаща жълта светлина индикатор ;
- с мигаща жълта светлина индикатор .



Вграденият звуков сигнализатор е задействан с прекъснат сигнал.

При всички други повреди свети с жълта светлина индикатор . В зависимост от повреда, светят и индикаторите:

- при системна повреда – индикатор  - с постоянна жълта светлина;
- при повреда в пожароизвестителна линия – индивидуалният индикатор за повреда мига с жълта светлина съответно при:

- късо съединение – с честота 1 Hz (бавно мигане);
 - прекъсване – с честота 4 Hz (бързо мигане);
 - свален пожароизвестител – с честота 4 Hz през една секунда (накъсано бързо мигане).
- при повреда в контролируем изход – индикатор  с мигаща жълта светлина;
 - при повреда в мрежовото захранване – индикатор  с постоянна жълта светлина;
 - при повреда в алумулаторното захранване – индикатор  с постоянна жълта светлина;
 - при повреда в захранването на външни устройства – индикатор  с постоянна жълта светлина;
 - при повреда късо или утечка към заземен проводник – индикатор  с постоянна жълта светлина.
 - при повреда в локалната мрежа или устройството за предаване – индикатор  с постоянна жълта светлина.

Вграденият звуков сигнализатор е задействан с прекъснат сигнал. Ако звуковата

сигнализация е потисната чрез бутон , свети с постоянна червена светлина индикатор .

9.3. Работа с бутоните

При системна повреда няма активни бутони.

При всички останали повреди е активен само бутон . Натискането му води до:

- изключване на вградения звуков сигнализатор, ако той е задействан от Пожар или Повреда;
- задействане на вградения звуков сигнализатор, ако централата е в състояние Пожар или Повреда, а вградения звуков сигнализатор е изключен с предходно натискане на същия бутон.

Светодиодния индикатор  свети, ако вградения звуков сигнализатор е изключен в състояния Пожар или Повреда.

Действието на бутона не засяга следващите събития и не се отменя от тях:

- влизането в състояние Пожар по нова линия ще задейства вградения звуков сигнализатор;
- възникването на нова повреда ще задейства вградения звуков сигнализатор.

Бутонът е достъпен при всички нива на достъп.

10. СЪСТОЯНИЕ ЗАБРАНЕН КОМПОНЕНТ

10.1. Описание

Централата влиза в състояние Забранен компонент след ръчна операция за забраняване на компонент - пожароизвестителна линия и/или контролируем изход. Състоянието се задава чрез превключватели тип ПИС (Приложение 2) за всяка отделна линия, а също така и контролируемите изходи. Забранената линия е изключена (не е захранена) и не се контролира за сработил пожароизвестител и повреда. Забранените изходи са изключени (изпълнителните устройства не могат да се задействат) и контролируемите изходи не се следят за повреда.

10.2. Забрана/разрешаване на линия

Режима на работа на линиите се определя от двойка превключватели ПИС (поз.4, фиг.1). За всяка от линиите има една двойка превключватели, чието положение определя режима на работа (фиг.2).

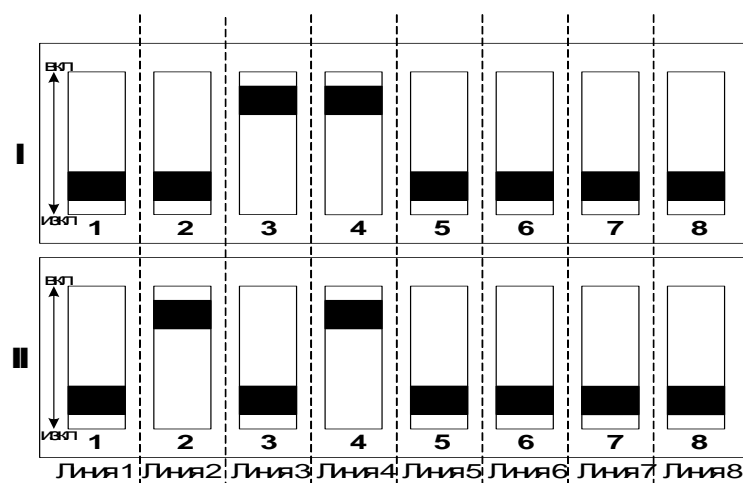

Фиг.2

За всяка линия поотделно са възможни следните режими (N-номер на линията):

Таблица 3

Режим	DIP N (ПИС I)	DIP N (ПИС II)
Дежурен	OFF	OFF
Тест	OFF	ON
Забранена линия	ON	OFF
Дежурен режим с директно влизане в пожар 2-ра степен	ON	ON

10.2.1 Забрана на линия

Премества се двойката превключватели на линията в позиция ON OFF в съответствие с таблица 3.

С постоянна жълта светлина светват :

- локалния индикатор на линията;
- индикатор ✕ (ако не е имало други забрани).



10.2.2. Премахване на забрана

Премества се двойката превключватели на забранената линия в позиция OFF OFF в съответствие с таблица 3.

Изгасват :

- локалния индикатор на линията;
- индикатор ✕ (ако няма други забранени компоненти).

10.3. Забрана/разрешаване на изходите при пожар

За задаване на времезакъснението (таблица 5), забрана на контролируемите изходи, интерфейс RS485 (таблица 4) и свободно програмируемите изходи (таблица 6) се използва десет разряден ПИС (поз.3, фиг.1).



Таблица 4

DIP	ON	OFF
1	Забрана на Проверка «Снет ПИ»	Разрешение на Проверка «Снет ПИ»
2	Забрана на Проверка «Земно»	Разрешение на Проверка «Земно»
3	Времезакъснение (Виж таблица 5)	
4		
5		
6	Забрана на контролируемите изходи	Контролируемите изходи са разрешени
7	Включена комуникация по интерфейс RS485	Изключена комуникация по интерфейс RS485
8	Потребителски комбинации (Виж таблица 6)	
9		
10		

10.3.1. Забрана на контролируемите изходи

Премества се DIP 6 в позиция ON (таблица 4).

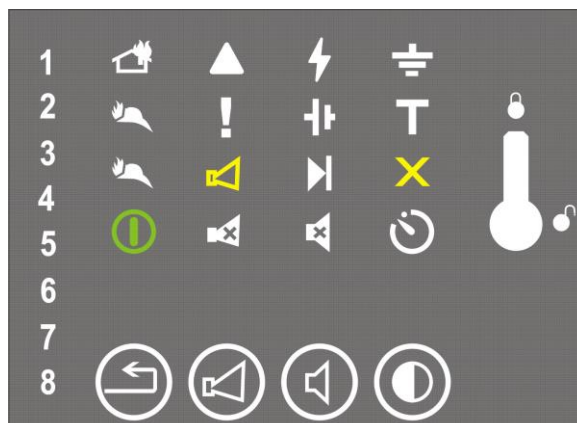

С постоянна жълта светлина светват :

- индикатор  ;
- индикатор  (ако не е имало други забрани).

**10.3.2. Отмяна забраната на контролируемите изходи**

Премества се на DIP 6 в позиция OFF (таблица 4).

Изгасват :

- индикатор  ;
- левия индикатор  (ако няма други забрани).

10.4. Включване/Изключване на комуникацията по интерфейс RS485

Разширяването на FS4000 с модул FD4201 дава възможност на централата да участва в състава на локална мрежа с други централи и дистанционни панели за индикация.

Седми разряд на ПИС (поз.3, фиг.1) включва или изключва комуникацията по интерфейс RS485 както следва:

- Положение ON – комуникация включена;
- Положение OFF – комуникация изключена.

За състояние Забранен компонент не се поддържа звукова сигнализация.

10.5. Забрана/възстановяване на „проверка земно“.

10.5.1. Когато централата работи съвместно с блок за искрозащита се включва забраната за извършване на „проверка земно“.

- поставя се втори разряд на ПИС (поз.3, фиг.1) в позиция “ON”.

10.5.2. Възстановяване на проверка земно

- поставя се втори разряд на ПИС (поз.3, фиг.1) в позиция “OFF”..

10.6. Забрана/възстановяване на проверка „Снет ПИ“.

10.6.1. Когато в края на пожароизвестителните линии се използва краен елемент „EOL” (т. 14.3) проверката «Снет ПИ» се включва.

- поставя се първи разряд на ПИС (поз.3, фиг.1) в позиция “OFF”.

10.6.2. Когато в края на пожароизвестителните линии се използва крайно съпротивление проверка „Снет ПИ” се изключва:

- поставя се първи разряд на ПИС (поз.3, фиг.1) в позиция “ON”..

11. СЪСТОЯНИЕ ТЕСТ

11.1. Описание

Централата влиза в състояние Тест след ръчна операция за поставяне на пожароизвестителна линия в тест. Състояние Тест се задава чрез двойка ПИС (поз.4, фиг.1). За всяка от линиите има една двойка превключватели, чието положение определя режима на работа (фиг.2) за всяка линия по отделно.

В централата е предвидена възможност за тестване на светодиодната индикация и звуковата сигнализация.

При натискане и задържане на



бутона светват всички светодиоди и се включва зумера.



11.2. Линия в тест

При поставяне на линия в тест се въвеждат следните промени в обслужването ѝ:

- при регистриране на събитие Пожар не се задействат звуковата и светлинна сигнализация и изходите не се управляват;
- при регистриране на събитие Повреда по линията не се задействат звуковата и светлинна сигнализация и релейният изход за повреда;
- линията се нулира (изключва се захранването и за време 3 s) автоматично на всеки 64 s.

11.2.1. Поставяне на линия в тест

Премества се двойката превключватели в позиция (OFF ON) в съответствие с таблица 3.

Светват:

- с мигаща жълта светлина локалните индикатори на линията;
- с постоянна жълта светлина индикатор T (ако не е имало други линии в тест).

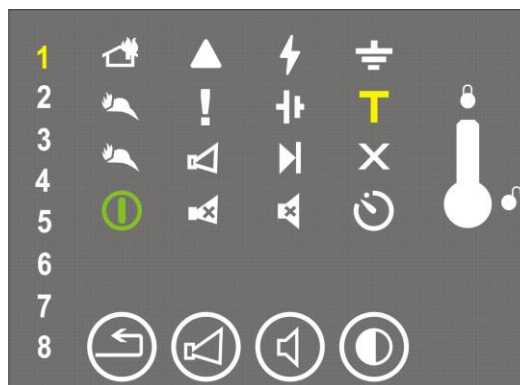

11.2.2. Премахване на състояние Тест в линия

Премества се двойката превключватели в позиция (OFF OFF) в съответствие с таблица 3. Изгасват:

- локалните индикатори на линията;
- индикатор  (ако няма други линии в тест).

12. ЗАКЪСНЕНИЕ НА ИЗХОДИТЕ

Централата регистрира времето за закъснение на изходите след ръчна операция за задаване на съответната стойност. Време закъснението се задава чрез комбинация на 3-ти, 4-ти и 5-ти разряд на ПИС (поз.3, фиг.1)(таблица 4) и може да бъде 0, 1, 2, 3, 4, 5, 6 или 7 минути. При настроено времезакъснение „0” – изходите сработват веднага след влизане на централата в пожар.

Задаване на времезакъснение се извършва чрез преместване на разряди 3, 4 и 5 на ПИС (поз.3, фиг.1) в съответствие с таблица 5.

Таблица 5

DIP	0 минути	1 минута	2 минути	3 минути	4 минути	5 минути	6 минути	7 минути
3	OFF	OFF	OFF	OFF	ON	ON	ON	ON
4	OFF	OFF	ON	ON	OFF	OFF	ON	ON
5	OFF	ON	OFF	ON	OFF	ON	OFF	ON

При зададено времезакъснение $\neq 0$, светва с постоянна жълта светлина

индикатор .

13. ПОТРЕБИТЕЛСКО КОНФИГУРИРАНЕ НА ИЗХОДИТЕ

В централата е предоставена възможност за въвеждане на потребителска комбинация за сработване на изходите. Заложени са 8 твърди комбинации. Работната комбинация се избира чрез 8^{-ми}, 9^{-ти} и 10^{-ти} разряд на ПИС (поз.3, фиг.1). Възможните комбинации за дадени в таблица 6.

Таблица 6

			Rel 1	Rel 2	Out 1	Out 2
1	DIP	позиция	Включва незабавно	Включва с време-закъснение	Включва с време-закъснение	Включва с време-закъснение
	8	OFF				
	9	OFF				
	10	OFF				
2	DIP	позиция	Включва незабавно	Включва незабавно	Включва с време-закъснение	Включва с време-закъснение
	8	OFF				
	9	OFF				
	10	ON				
3	DIP	позиция	Включва с време-закъснение	Включва с време-закъснение	Включва с време-закъснение	Включва с време-закъснение
	8	OFF				
	9	ON				
	10	OFF				
4	DIP	позиция	Включва с време-закъснение	Включва с време-закъснение	Включва незабавно	Включва незабавно
	8	OFF				
	9	ON				
	10	ON				
5	DIP	позиция	Включва само при пожар в линия 1	Включва само при пожар в линия 2	Включва с време-закъснение	Включва с време-закъснение
	8	ON				
	9	OFF				
	10	OFF				
6	DIP	позиция	Включва само при пожар в линии 1 или 2	Включва само при пожар в линии 3 или 4	Включва с време-закъснение	Включва с време-закъснение
	8	ON				
	9	OFF				
	10	ON				
7	DIP	позиция	Включва само при пожар в линии 1 и 2	Включва само при пожар в линии 3 и 4	Включва с време-закъснение	Включва с време-закъснение
	8	ON				
	9	ON				
	10	OFF				
8	DIP	позиция	Включва само при пожар в линии 1, 2, 3 или 4	Включва само при пожар в линии 5, 6, 7 или 8	Включва с време-закъснение	Включва с време-закъснение
	8	ON				
	9	ON				
	10	ON				

14. ИНСТАЛИРАНЕ НА ЦЕНТРАЛАТА

14.1. Монтаж на централата

14.1.1. Подготовка на централата за монтаж

- Централата се разопакова и се отваря с издърпване на лицевия капак (поз.1 фиг.3);

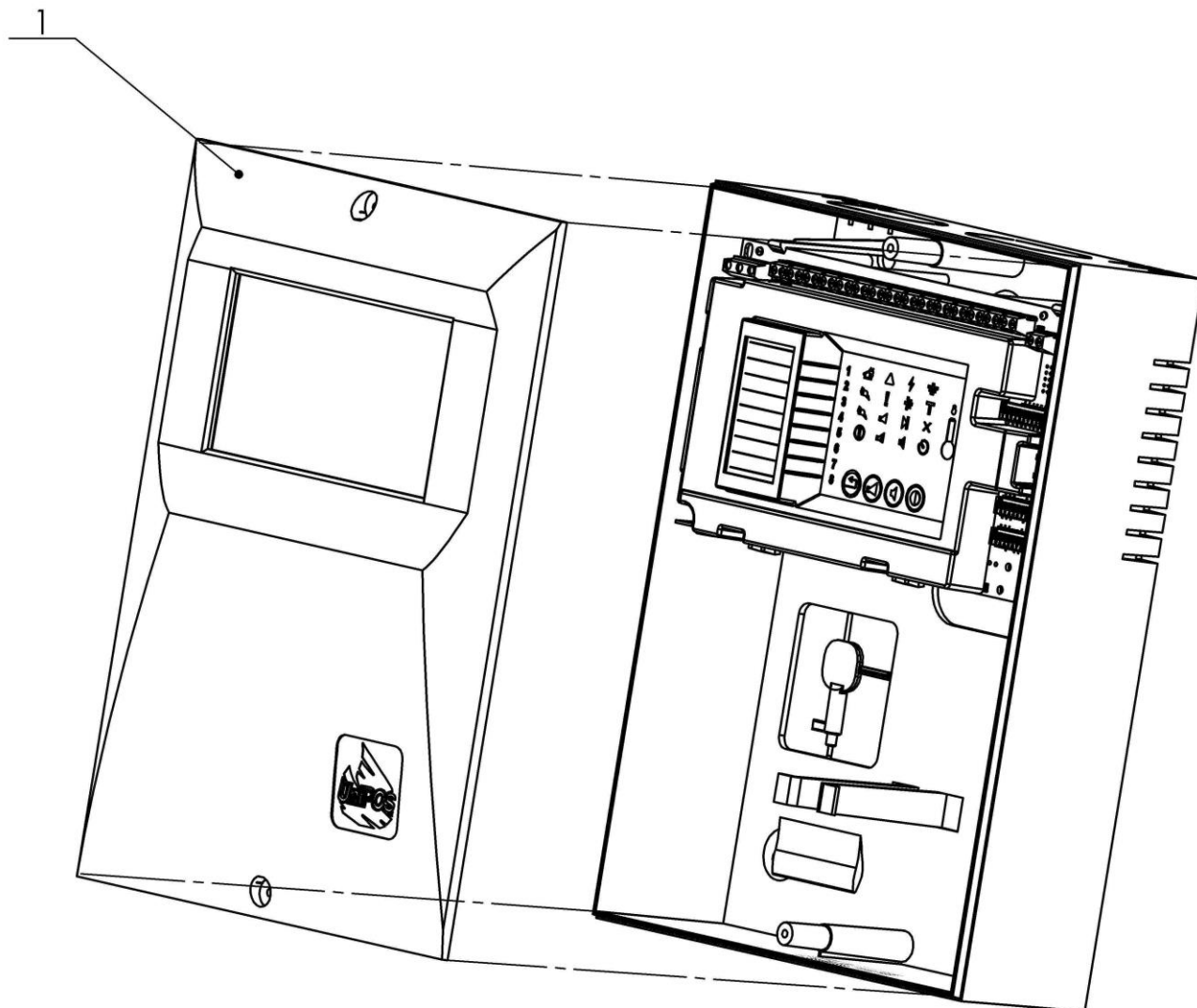

Фиг.3

- Изваждане на основната платка (фиг.4), като едновременно се повдигат горните щипки (фиг.4, поз.1), горният край на платката се издърпва и остава на долните носачи (фиг.4, поз. 2). Платката се повдига напред освобождавайки се от носачите (фиг.4, поз.3).

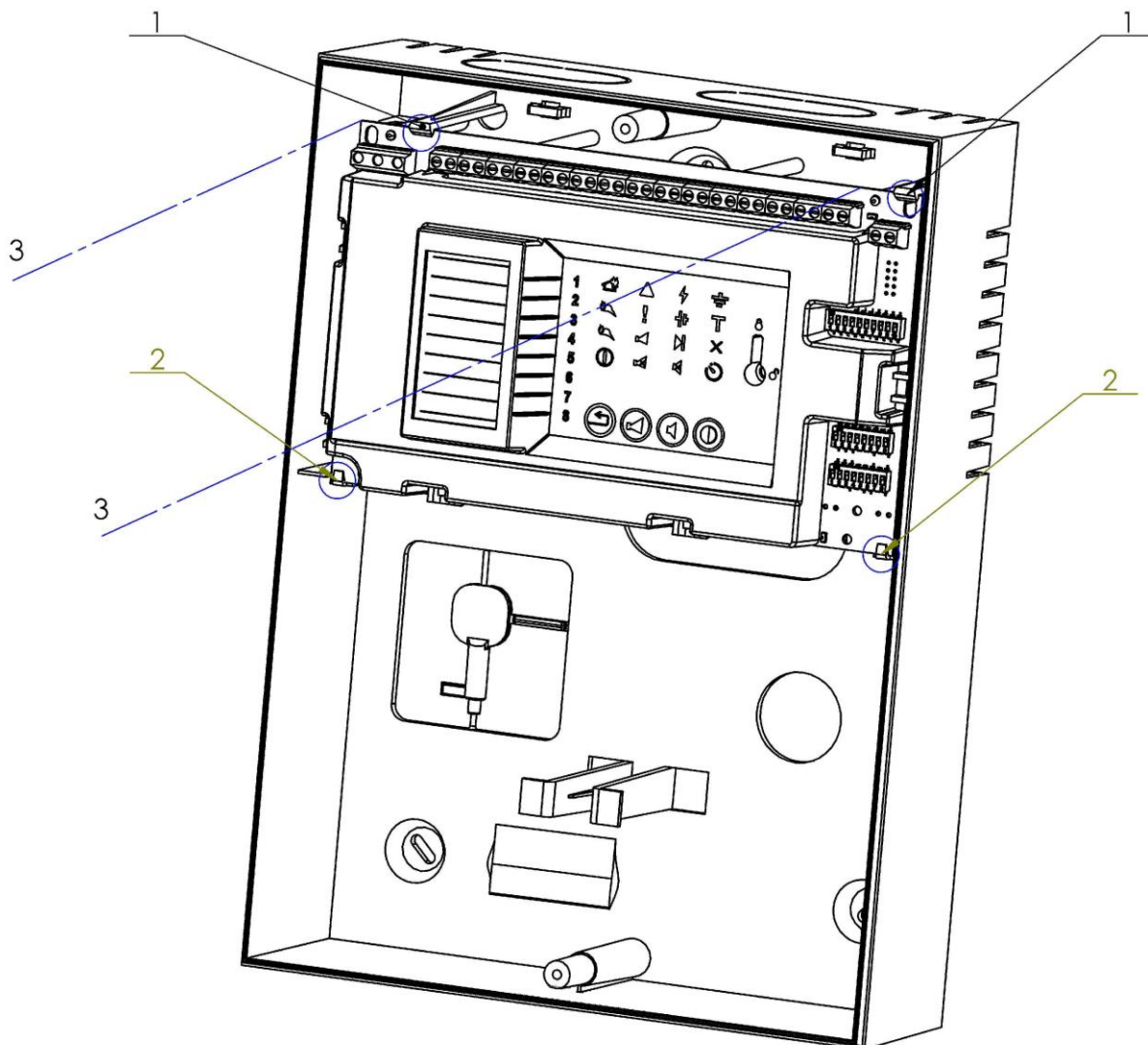

Фиг.4

- Демонтира се ключът за ниво на достъп (фиг.5, поз.3);
- Демонтират се декоративните тапи, необходими за лицевия панел (фиг.5, поз.2);

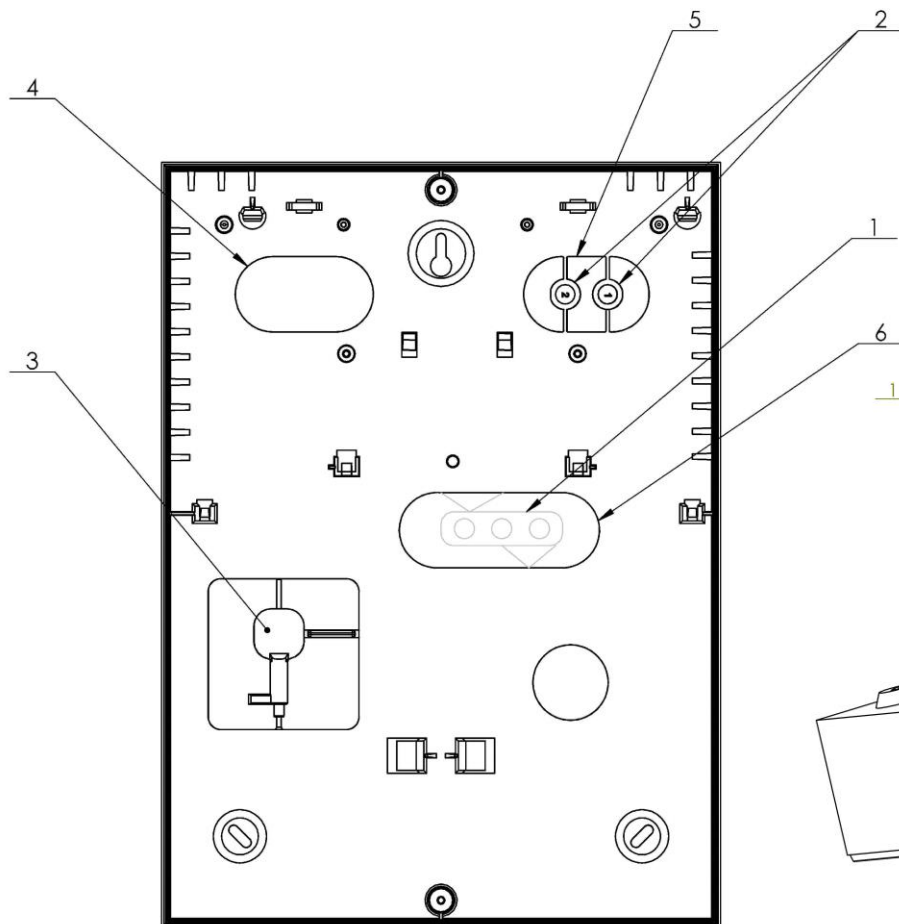

Фиг.5

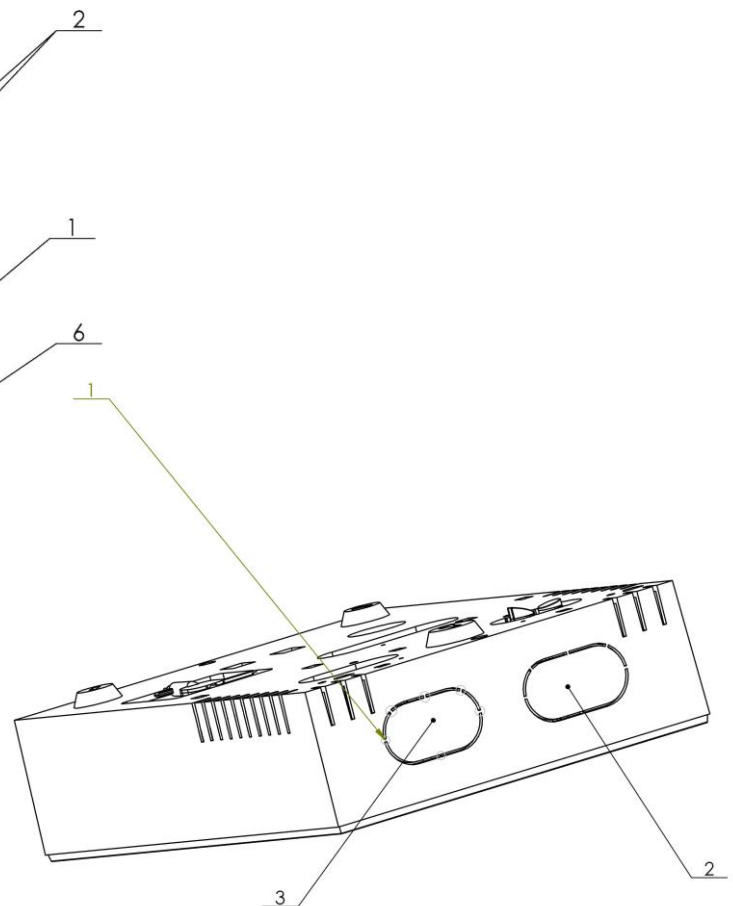

Фиг.6

14.1.2. Подготовка на отворите за окабеляване в кутията на ПИЦ

- След премахване на декоративните тапи от отворът в горния десен ъгъл (фиг. 5, поз.2), отворът се почиства (фиг.5, поз.5);
- Пластмасовият елемент не се премахва (фиг.5, поз.1);

Отворите (фиг.5, поз.6) и (фиг.5, поз.5) са предназначени за свързването на сигналните кабели към пожароизвестителните и изпълнителните устройства с основната платка;

- Отворът в горен ляв ъгъл се подготвя за включване на захранващия кабел (220V_{AC}) към основната платка. (фиг.5, поз.4);

- Допълнителните отвори в горната част на кутията се използват при страничен монтаж на сигналните кабели (фиг.6, поз.2) и захранващия кабел (фиг.6, поз.3). За целта декоративните пластмасови елементи (фиг.6, Поз.2 и поз.3) е необходимо да се изрежат в кутията при поз.1;

14.1.3. Подготовка на необходимите кабели в кутията на ПИЦ.

*Дължината на захранващия кабел (220VAC) влизащ в централата трябва да е 185мм. Оформя се по Фиг.7.(А).

*Дължината на сигналните кабели към пожароизвестителните и изпълнителните устройства влизащи в централата трябва да е 300мм. Оформят се по фиг.7.(Б).

Целта е да имаме гъвкави („меки“) проводници, които позволяват безпроблемно предвижване на основната платка в кутията на ПИЦ, с монтирани кабели към клеморедата;

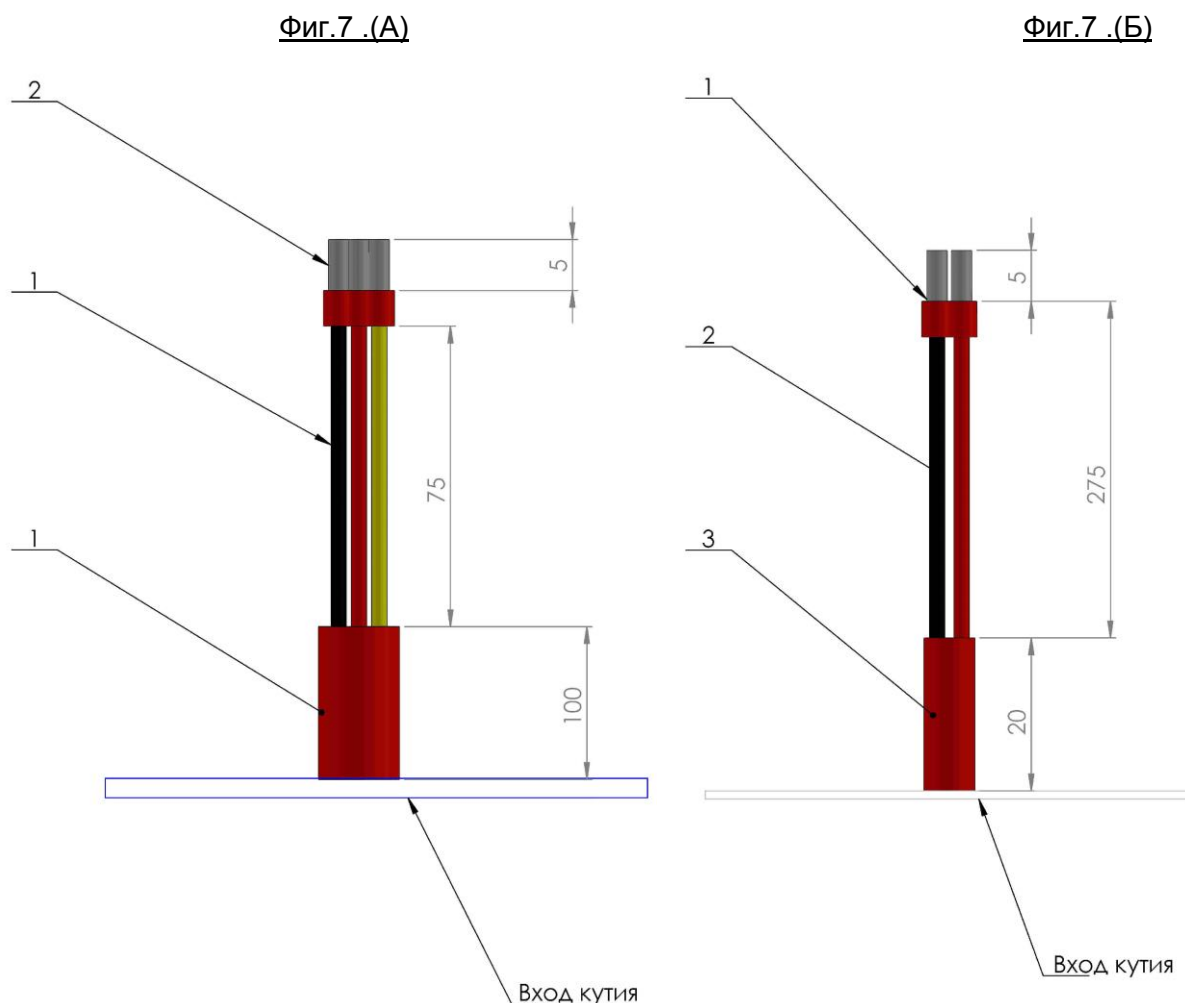

14.1.4. Избор на място за монтаж на ПИЦ.

- Разстоянието между стената и гърба на кутията на ПИЦ е 7мм (фиг.8). За правилен монтаж не трябва да има кабели и издатини повече от 7мм между стената и централата. (фиг.8, поз.1);

- Препоръчва се централата да не се монтира в близост до източници на топлина (Хладилници, радиатори, климатици и др.);

- Отворите за охлаждане на централата да се пазят от запушване (фиг.8, поз.2);

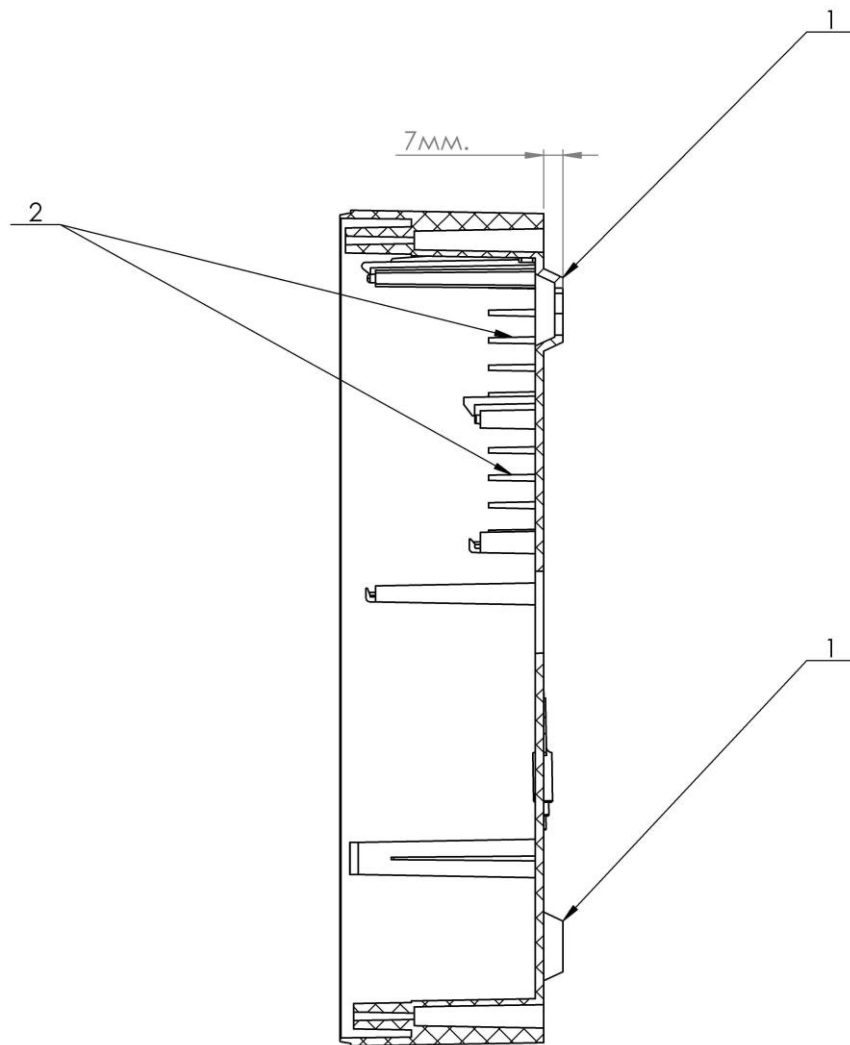

Фиг.8

- Кутията за монтаж на ПИЦ се налага на стената и се отбелязват местата за закрепване в стената (фиг.9, поз.1), монтират се дюбелите за закрепване на централата;

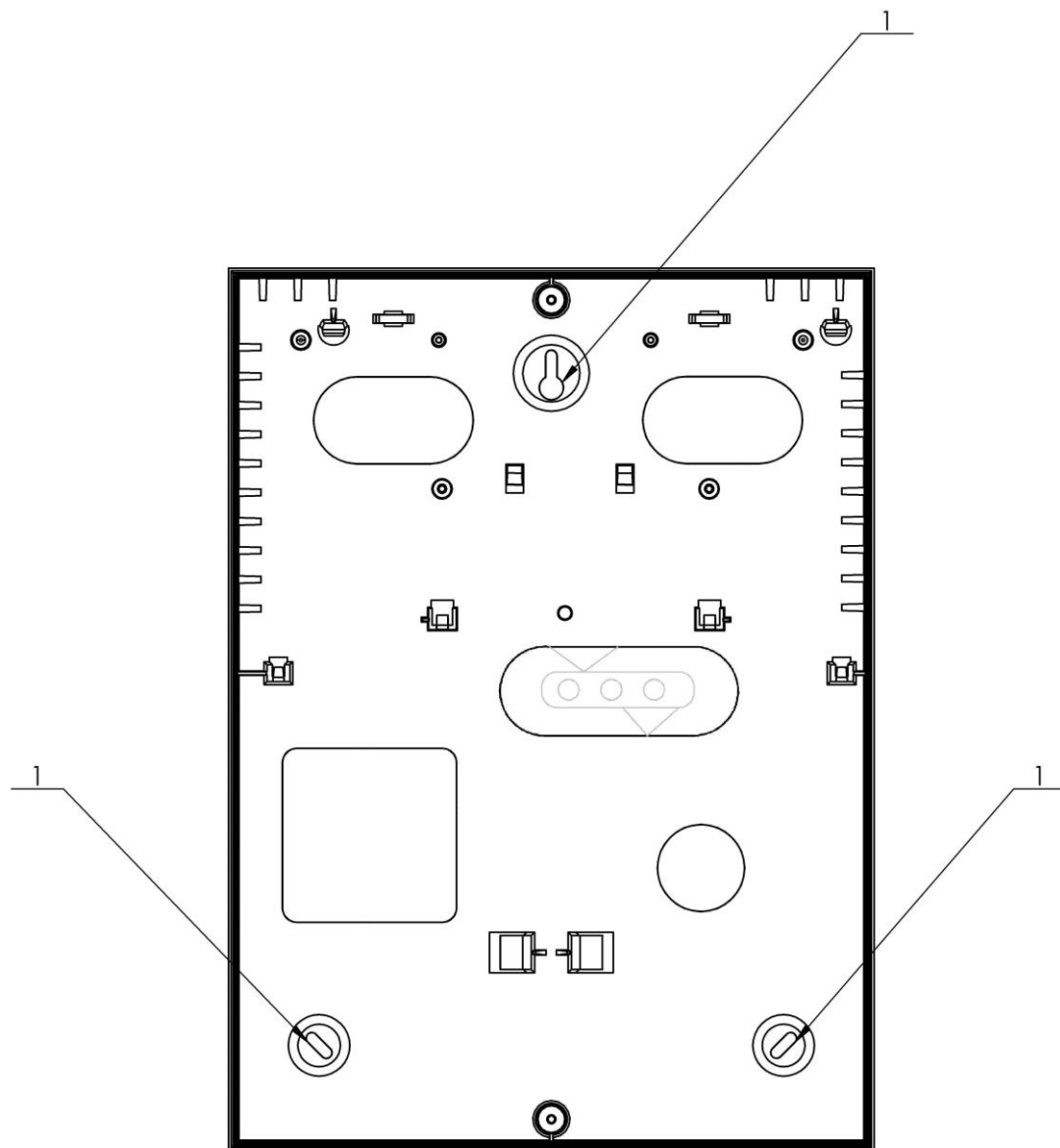

Фиг.9

- Подвеждат се кабелите за монтаж в кутията на ПИЦ през предназначените за целта технологични отвори (виж.14.1.2.);
- Завиват се крепежните винтове и кутията на централата се закрепва в стената (фиг.9, поз.1);

14.1.5. Подвеждане на сигналния и захранващия кабел (220V_{AC}) към основната платка.

- Подведеният силов захранващ кабел влизащ в ПИЦ през предназначения за това отвор (виж т.14.1.2) се оформя в кутията, захващайки се с кабелна превръзка в Фиг.10, поз.1;

- Подведените сигнални кабели (към пожароизвестителите и изпълнителните устройства) влизащи в ПИЦ през технологичните отвори (виж т.14.1.2) се оформят в централата, захващайки се с кабелна превръзка в (Фиг.10, поз.2.) и (фиг.10, поз.3);

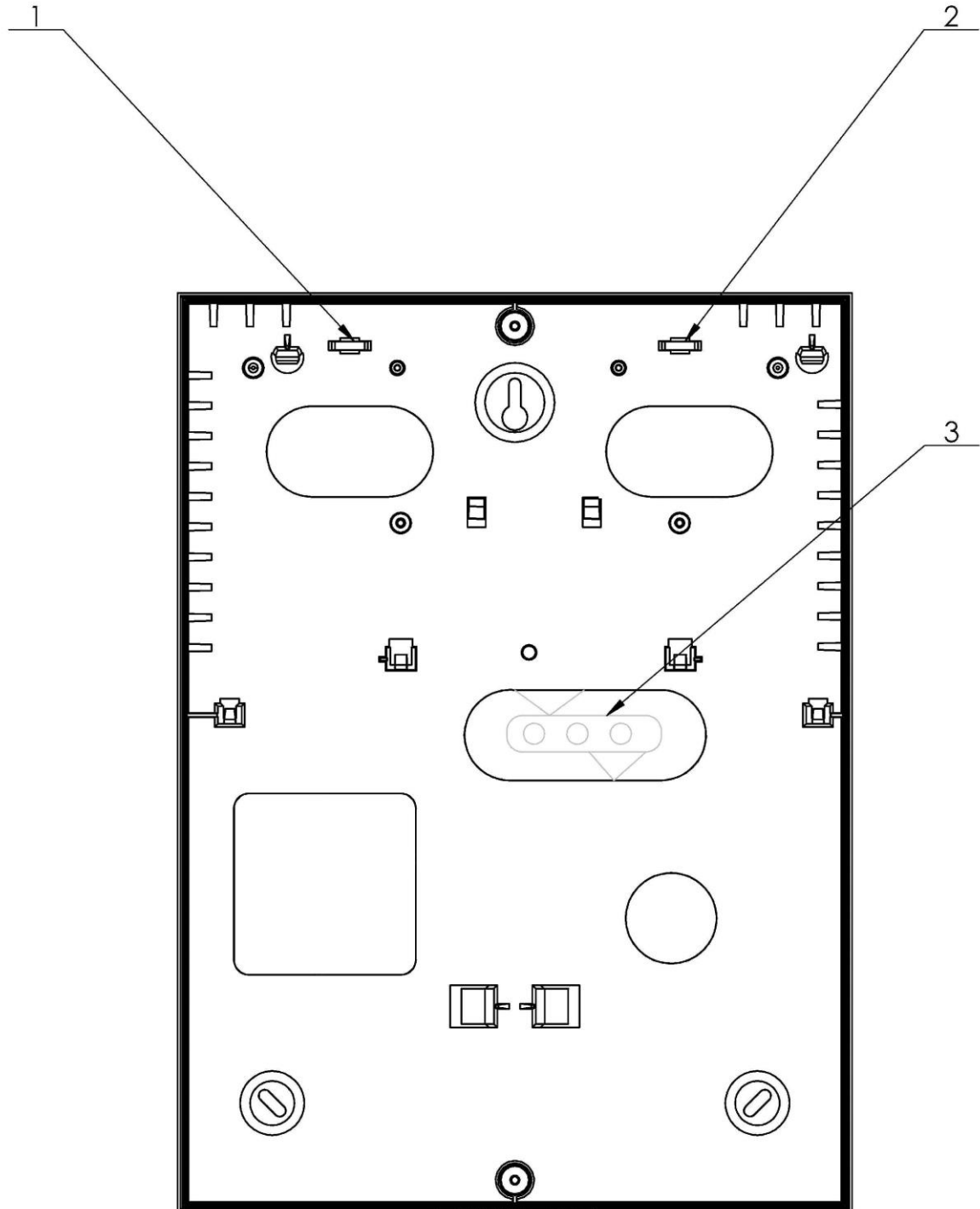

Фиг.10

14.1.6. Свързване на сигналните кабели към основната платка на ПИЦ.

- За лесно подвързване на кабелите към основната платка на ПИЦ, тя се монтира на долните два носача в кутията на централата (фиг.11, поз.1);
- Свързващите кабели към пожароизвестителите и изпълнителните устройства се слагат по местата си в клеморедата на основната платка (фиг.11, поз.2 на ПИЦ) без да се стягат клемите. Захранващият кабел не се монтира в клемата, на този етап, а при връщането на платката в изходна позиция (т.4.1.8);

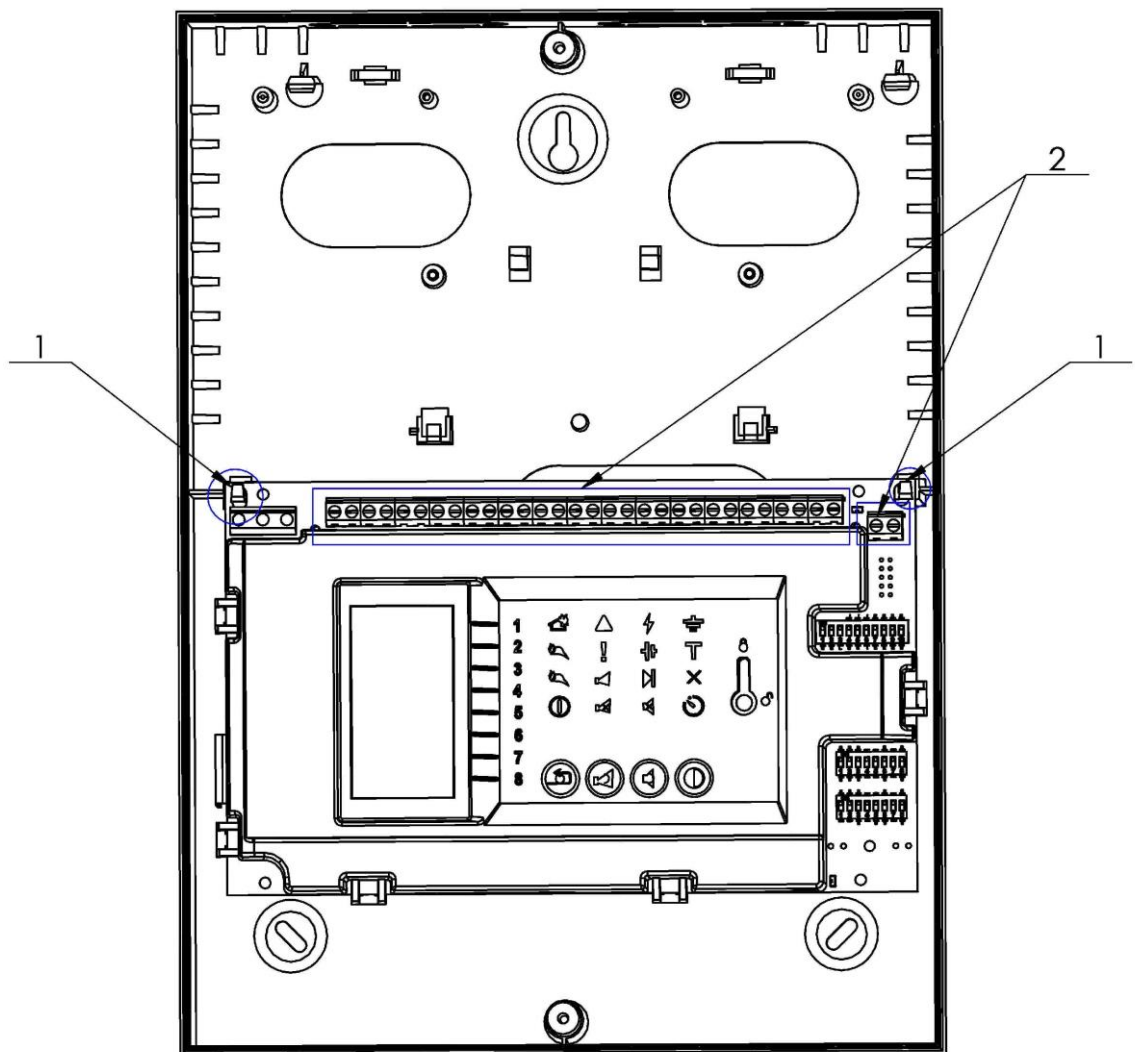

Фиг.11

14.1.7 Свързване на захранващия кабел (220VAC) към основната платка

Платката се връща в изходното си положение (фиг.12) :

- Долната част на основната платка (в ПИЦ) се вдига и се монтира на двата носача (фиг.12, поз.1);
- Горната част на основната платката в ПИЦ се натиска (фиг.13, поз.2), така че горните две щипки да я фиксират (фиг.12, поз.3);

- Захранващият кабел се свързва в клемата на основната платка в ПИЦ (фиг.12, поз.4);
- Свързващите кабели към пожароизвестителите и изпълнителните устройства влизащи в клемите на основната платка в ПИЦ окончателно се пристягат. (Фиг.12, поз.5);

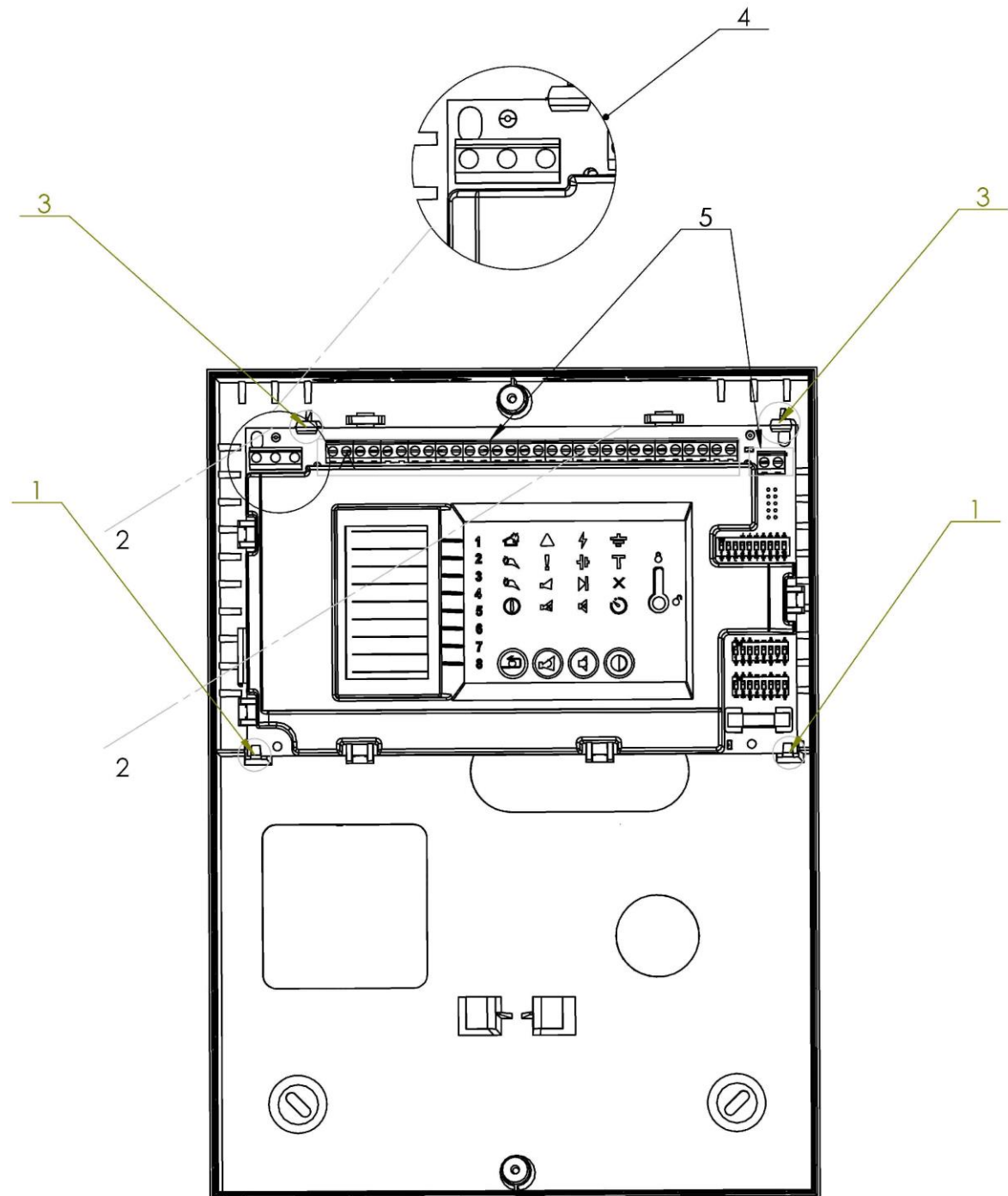

Фиг. 12

14.1.8. Монтаж на аварийното захранване на ПИЦ.

- В кутията на ПИЦ се поставят акумулаторните батерии и се свързват към ПИЦ. (Фиг.13 поз.1). Номиналният капацитет на акумулаторните батерии е 7 Ah, но в кутията е възможно да се монтират и акумулаторни батерии с капацитет 1,2 Ah или 4,5 Ah;

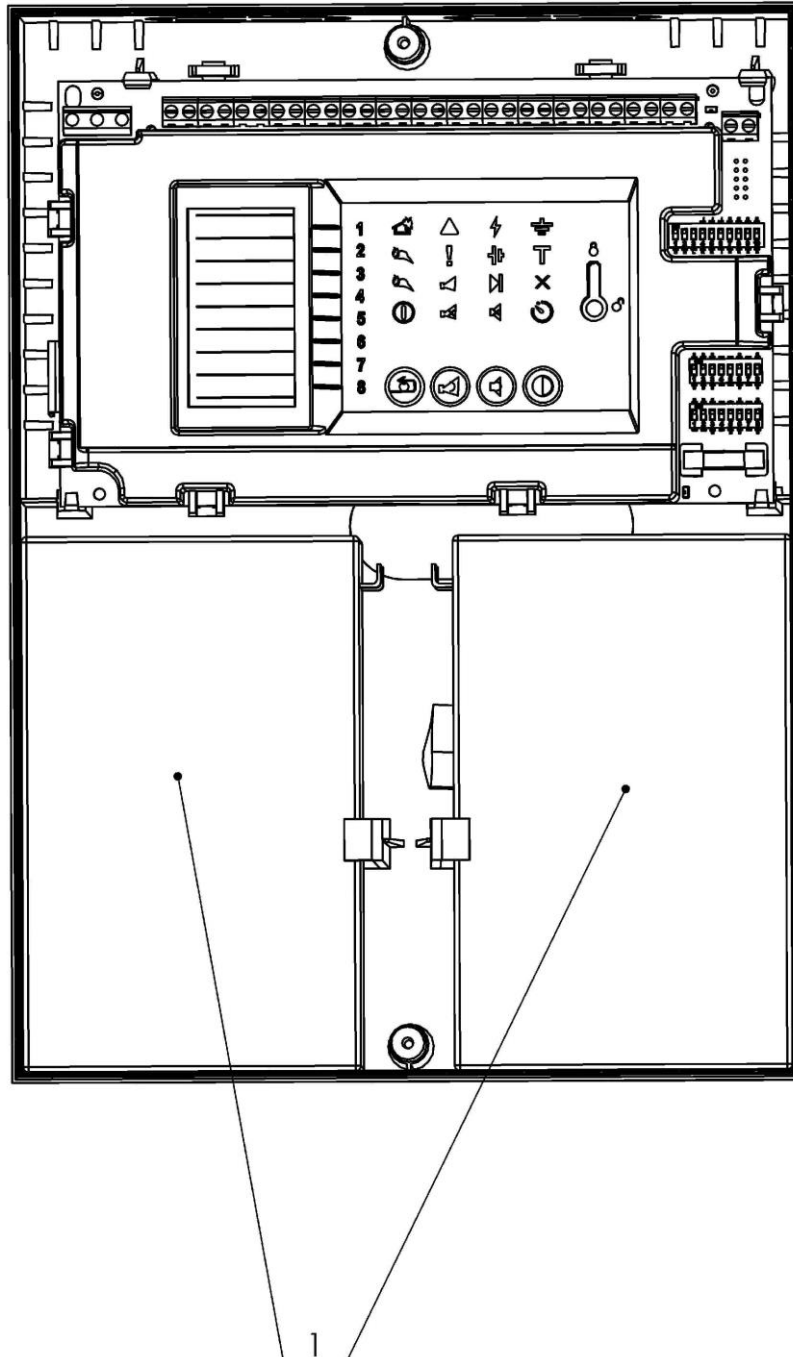

Фиг.13

14.1.9. Монтаж на лицевия капак към ПИС.

- Лицевият капак затваря кутията на ПИЦ фиг.14;
- Лицевият капак има два отвора (фиг.14, поз.1), предназначени за монтиране на винтове (фиг.14, поз.2) за закрепване на лицевия капак към кутията на ПИЦ;
- Поставят се декоративните тапи (фиг.14, поз.3);
- Поставят се ключът за ниво на достъп (фиг.14, поз.4);

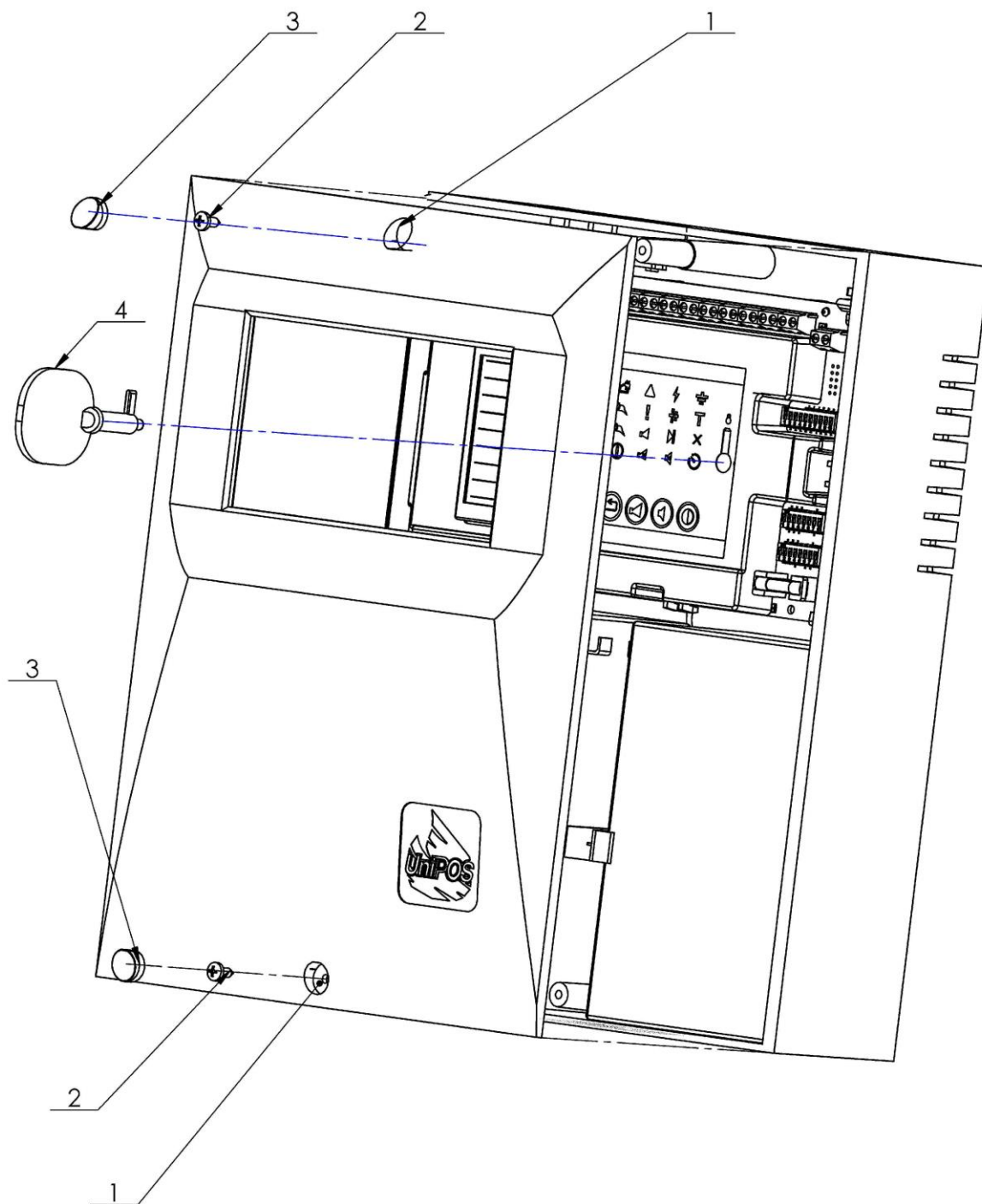

Фиг.14

14.2. Монтаж на изпълнителни устройства към централата

Всички присъединявания се осъществяват с помощта на клеми, монтирани на печатната платка (Приложение 2).

Сумата от консумацията от напрежението за захранване на външни устройства (изведено на клемата "+24 VDC") и консумацията на контролируемите изходи не трябва да превишава 1,2 А в най-тежкия режим.

14.2.1 Монтаж на изпълнителни устройства към контролируемите изходи на централата

Използват се клеми "+Outx", "-Outx" – контролируеми потенциални изходи, сработващи при състояние Пожар. Централата постоянно следи за повреда (прекъсване или късо съединение) по линията захранваща устройствата.

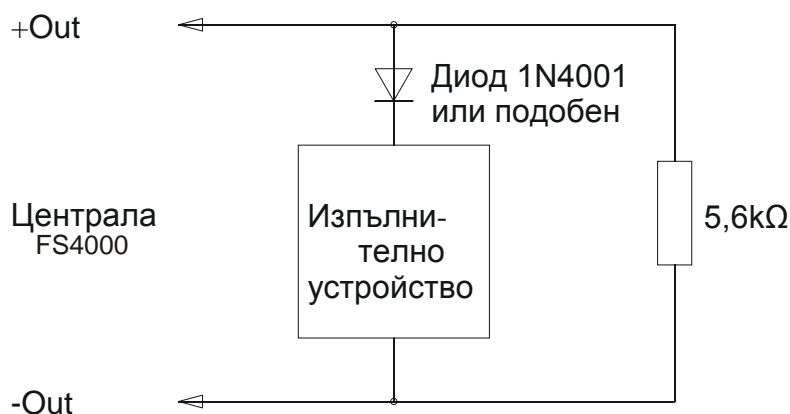

Ако контролируемите изходи не се използват, непосредствено към клеми "+Outx", "-Outx" се свързва резистор 5,6 kΩ/0,25W.

14.2.2. Монтаж на изпълнителни устройства към релейния изход на централата

Използват се:

- клемата "+24VDC" – положителен извод на изправено стабилизирано напрежение за захранване на външни устройства (светлинни и звукови сигнализатори, изпълнителни устройства и др.);
- клемата "GND" – маса (отрицателен извод на изправеното стабилизирано напрежение за захранване на външни устройства);
- клемите "REL Fault/C", "REL Fault/NO" и "REL Fault/NC" – безпотенциални релейни контакти. При отсъствие на повреда има връзка между клемите "REL Fault/C" и "REL Fault/NO", а при повреда – между клемите "REL Fault/C" и "REL Fault/NC".
- клемите "REL1/C", "REL1/NO" и "REL1/NC" – безпотенциални релейни контакти на реле REL1. В дежурен режим има връзка между клемите "REL1/C" и "REL1/NC", а при пожар – между клемите "REL1/C" и "REL1/NO".
- клемите "REL2/C" и "REL2/NO" – безпотенциални релейни контакти на реле REL2. В дежурен режим няма връзка между клемите "REL2/C" и "REL2/NO", а при пожар се осъществява връзка между клемите "REL2/C" и "REL2/NO".

Централа FS 4000

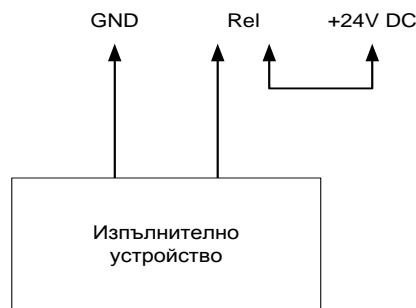

Ако релейният изход не се използва, то клемите му се оставят свободни (към тях не се свързва нищо).

14.2.3. Присъединяване на модул разширение FD 4201

В пожароизвестителна централа FS 4000 е предвидена възможност за разширяване, чрез добавяне на модул разширение FD 4201.

Модулът:

- добавя 2, 4, 6 или 8 (в зависимост от броя линии на централата) релейни безпотенциални изхода, сработващи при пожар;
 - добавя интерфейс RS485 за свързване на централата към локална мрежа.
- Връзката с модула се осъществява чрез куплунг в централата.

Подробно описание на монтажа и свързването на модул разширение FD4201 е дадено в паспорта на изделието.

14.2. Свързване на Вход «Дистанционен Ресет» / «Дистанционно задействане на контролируемите изходи»

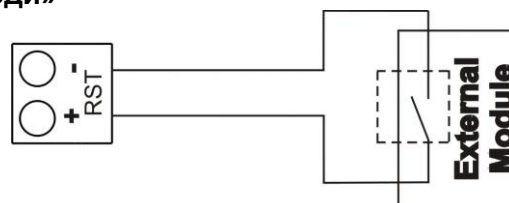

Когато се използва входа „Дистанционен ресет“ Нормално отворен контакт се свързва по показаната схема.

14.3. Свързване на пожароизвестители

Пожароизвестителите се свързват към централата с помощта на двупроводна изолирана линия с общо съпротивление не повече от 100Ω. Препоръчителното сечение на проводниците в зависимост от дължината на линиите е:

- | | |
|-------------|-------------------------------|
| ◆ До 500 м | кабел 2 x 0,5 mm ² |
| ◆ До 1000 м | кабел 2 x 1,0 mm ² |
| ◆ До 1500 м | кабел 2 x 1,5 mm ² |

При присъединяването на пожароизвестителната линия към централата се препоръчва проверка с мултицет. При правилен монтаж в една линия (с монтирано крайно съпротивление или краен елемент "EOL"), между плюса и минуса на кабела, влизащ в централата, би трябвало да се измери съпротивление 3,0kΩ (+/-10%). При измерване на двата проводника към "Земя", мултицетът трябва да покаже, че няма връзка или утечка.

Присъединяването става към клемите на съответните модули – "+Lx" и "-Lx" (където "x" е номерът на линията) при съблюдаване на указания поляритет.

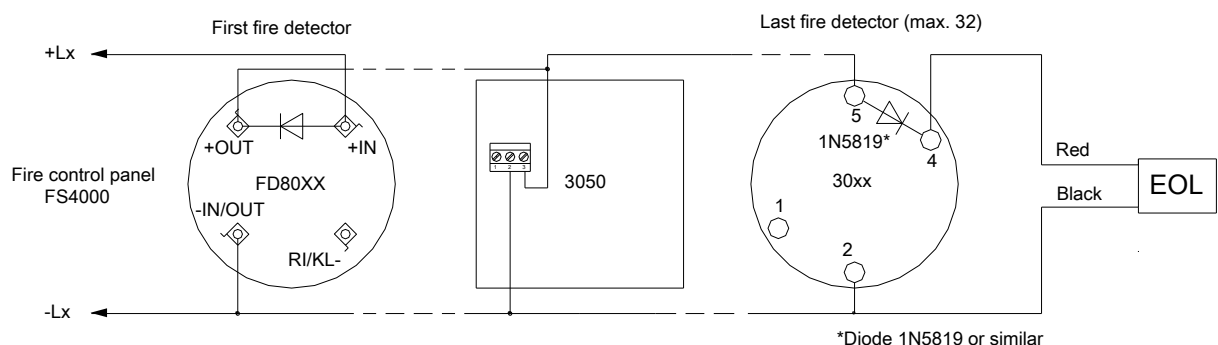

Могат да се използват автоматични пожароизвестители от сериите FD3000, FD8000 или други съвместими автоматични пожароизвестители. На последния пожароизвестител в линията се монтира краен елемент "EOL". За откриване на повреда "Свален пожароизвестител" е необходимо монтиране на диоди (например 1N5819), в указаната посока или използване на диодни основи от сериите FD3000 и FD8000. Използваните ръчни пожароизвестители трябва да отговарят с ток 44mA при напрежение 24VDC за да бъдат разпознати. Използва се пожароизвестител FD3050 или друг съвместим ръчен пожароизвестител.

Към една линия се допуска монтиране на не повече от 32 пожароизвестителя общо, независимо от типа им.

На неизползваните линии, непосредствено към клемите се монтира крайно съпротивление или краен елемент "EOL", в противен случай линиите ще индицират състояние Повреда.

14.4. Свързване на токозахранването

Към клемата 220V на платката (означена с L, E, N) се свързва токозахранващ кабел, като се спазва следното разположение :

- L – захранващ проводник "Фаза";
- N – захранващ проводник "Нула";
- "Земя" – проводник за защитно заземление.

Кабелът трябва да е с двойна изолация и сечение не по-малко от 0,5 mm² за захранващите проводници и 1,5 mm² за проводника за защитно заземление.

Другият край на токозахранващия кабел се свързва към електрическата мрежа, като се използва разклонителна кутия.

Мрежовото токозахранване на централата трябва да бъде на отделен токов кръг.

15. ПРИВЕЖДАНЕ НА ЦЕНТРАЛАТА В РАБОТНО СЪСТОЯНИЕ

- Проверява се правилното свързване на мрежовото токозахранване.
- Проверява се правилното свързване на периферните устройства.
- Постава се предпазителя в клемата, при което трябва да светнат всички диоди за кратко и след това централата влиза в състояние Дежурен режим.
- Присъединяват се токозахранващите кабели към акумулаторите, като двата акумулатора се свързват последователно. Към положителния полюс на акумулаторната батерия се присъединява проводника с червен цвят, а към отрицателния – проводника със син цвят. Общото напрежение на двата акумулатора трябва да бъде по-голямо от 17,6 V, в противен случай централата не ги разпознава.
- При нужда се конфигурират:
 - времезакъснение;
 - включване/изключване на комуникация по интерфейс;
 - потребителски комбинации за задействане на изходите;
 - вкл./изкл. на проверката „Снет ПИ”
 - вкл./изкл. на проверката „Земно”
- При необходимост се надписва приложеното картонче с текст за всяка линия.

16. УСЛОВИЯ ЗА ЕКСПЛОАТАЦИЯ, СЪХРАНЕНИЕ И ТРАНСПОРТ

16.1. Експлоатация и съхранение

Централата се използва и съхранява в затворени помещения при следните гранични условия:

16.1.1. Температура

- на съхранение	от	5°C до 35°C
- на транспорт	от минус	10°C до 50°C
- работна	от минус	5°C до 40°C

16.1.2. Относителна влажност

- на съхранение	до 80%
- работна	до 93%

16.2. Транспорт

Централата се транспортира в закрити транспортни средства, във фабричната опаковка и при горепосочените атмосферни условия.

17. ГАРАНЦИОННИ ЗАДЪЛЖЕНИЯ

Фирмата-производител гарантира съответствие на изделието с БДС EN 54-2:1997/A1:2006/AC: 2009, EN54-4:1997/A2: 2006/AC2009. Гаранционният срок е 24 месеца от датата на продажба, при условие че:

- са спазени условията на съхранение и транспорт;
- пускът се извършва от оторизирани от фирмата – производител лица;
- се съблюдават изискванията за експлоатация, указани в настоящия паспорт.

УниПОС Ви желае приятна работа!

Приложение 1

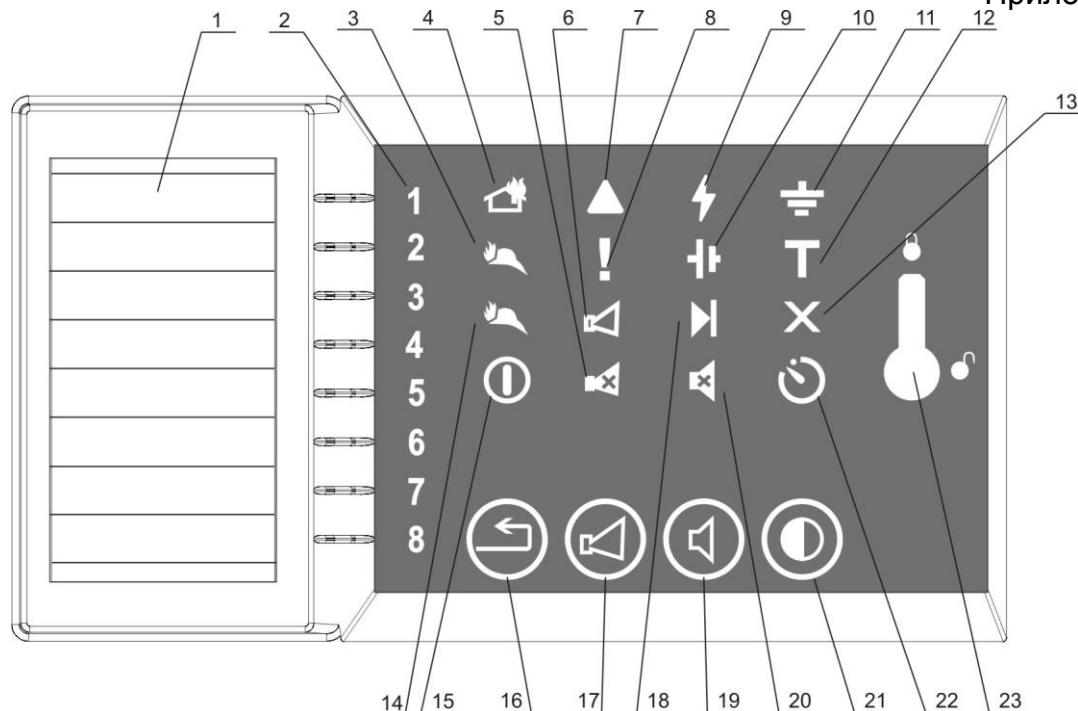

- 1 Поле за надписване на линиите
- 2 Индивидуални индикатори за пожар (червен) и повреда (жълт)
- 3 Индикатор “Потвърден пожар от дистанционен панел за индикация”
- 4 Общ индикатор “Пожар”
- 5 Индикатор “Стоп/Пуск сирени”
- 6 Индикатор “Повреден/забранен контролируем изход”
- 7 Индикатор “Системна повреда”
- 8 Общ индикатор “Повреда”
- 9 Индикатор “Повреда мрежово захранване”
- 10 Индикатор “Повреда акумулатор”
- 11 Индикация “Повреда земно”
- 12 Индикатор “Тест”
- 13 Индикатор “Забранен компонент”
- 14 Индикатор “Повреда комуникация по RS485”
- 15 Индикатор “Захранване”
- 16 Бутон “Нулиране на пожар”
- 17 Бутон “Стоп/Пуск сирени”
- 18 Индикатор “Повреда вътрешни захранвания”
- 19 Бутон “Стоп/Пуск аларма”
- 20 Индикатор “Стоп/Пуск аларма”
- 21 Бутон “Тест индикации и звук”
- 22 Индикатор “Закъснение изходи”
- 23 Ключ «Ниво1 / Ниво2»

Основна платка на FS 4000

Приложение 2

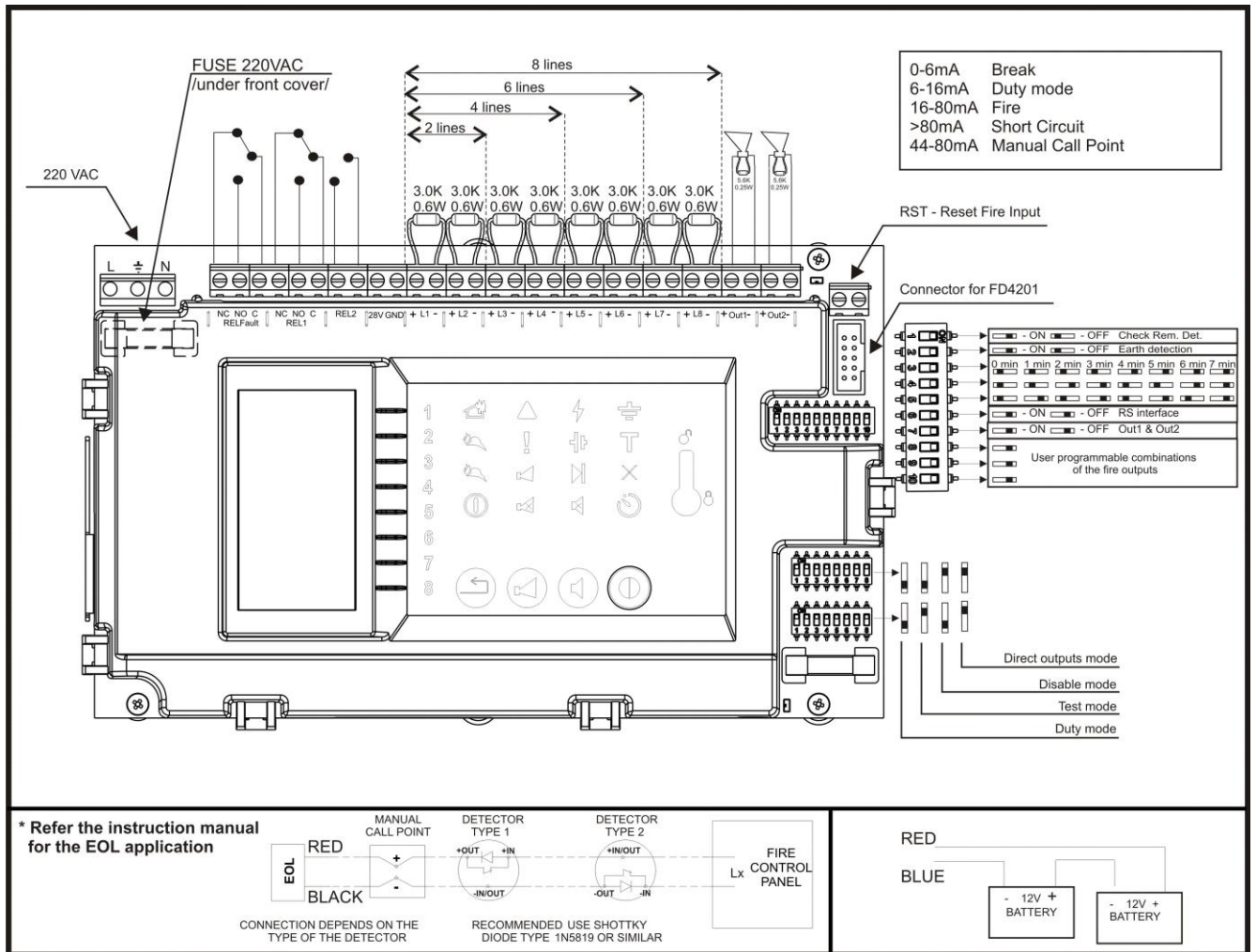

УниПОС ООД

5800 ПЛЕВЕН

ул. "Сан Стефано" 47, тел: 064 891100, факс: 064 891110

e-mail: office_pleven@unipos-bg.com

1784 СОФИЯ

ж.к. "Младост" 1, бл. 79Б, вх.2, ет.1, ап.17

тел./факс: 02 9744469, 9743925

e-mail: office_sofia@unipos-bg.com

www.unipos-bg.com